

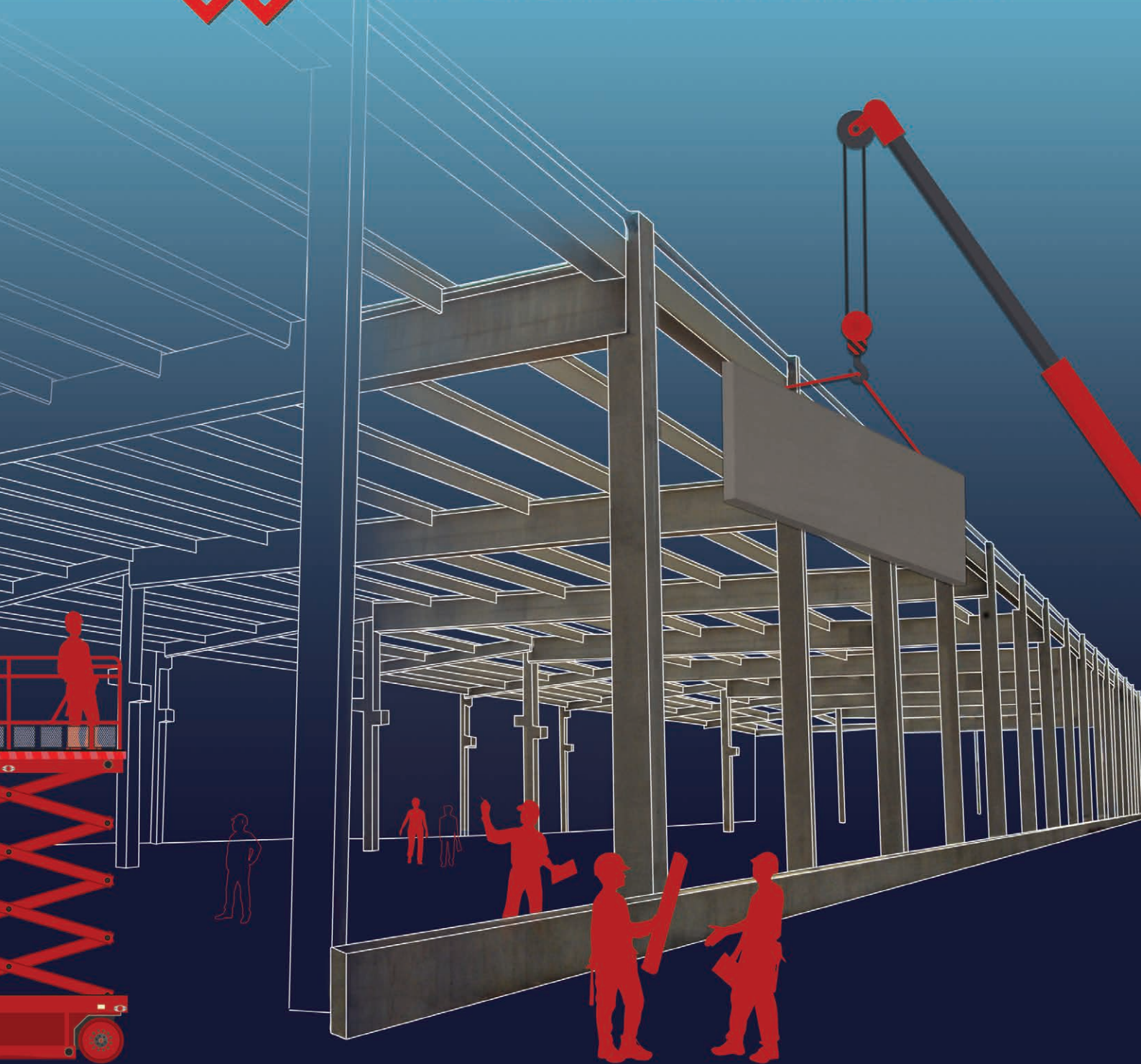

EUROBÉTON FRANCE

CONCEPTEUR CONSTRUCTEUR DE BÂTIMENTS BÉTON



VOS PROJETS, NOS SOLUTIONS.

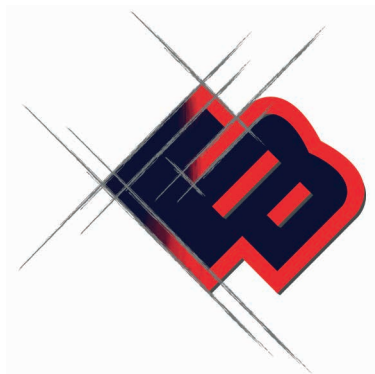

Ce catalogue vous présente les compétences d'Eurobéton France en conception de béton préfabriqué, mais également son expertise dans la réalisation de bâtiments sur mesure, fonctionnels et élégants, adaptés aux exigences de notre temps et de nos clients.

Eurobéton France vous propose l'appui de ses 150 collaborateurs, de ses outils, de son usine performante, de sa force commerciale sur l'ensemble du territoire qui répondra au mieux à vos attentes, qu'elles soient quantitatives ou qualitatives.

Notre gamme de produits, en béton armé et précontraint, figure parmi la plus vaste du marché et propose des systèmes constructifs totalement intégrés à la démarche HQE, aux règles ASPAD et aux nouvelles réglementations :

- Structures béton
- Panneaux béton (coupe-feu, écrans thermiques, isolation continue répondant notamment aux exigences de la RT 2012, isolation discontinue) avec des parements variés (bruts, sablés, désactivés, bouchardés, matricés, etc.)
- Planchers béton
- Couverture, bardage, étanchéité
- Montage.

Quels que soient vos projets, petits ou grands, simples ou complexes, notre expérience et nos références sauront vous apporter satisfaction.

La Direction

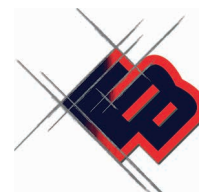

EUROBÉTON FRANCE

EUROBÉTON FRANCE poursuit une démarche de développement durable, c'est à dire une recherche de performance technique, mais aussi financière, sociale et environnementale.

La haute qualité environnementale des bâtiments est un concept apparu au début des années 90. Largement développée depuis, elle est aujourd'hui au centre d'un mouvement important qui concerne l'ensemble du monde du bâtiment.

Il ne s'agit pas d'une réglementation, ni d'un label, mais d'une démarche volontaire de management de la qualité environnementale des opérations de construction ou de réhabilitation de bâtiment.

Les enveloppes des bâtiments dans lesquels nous vivons et nous travaillons se caractérisent par de **nombreux paramètres fonctionnels**, les principaux étant :

- Isolation
- Etanchéité à l'eau et à l'air
- Comportement par rapport aux apports solaires (hiver et été)
- Confort thermique et acoustique
- Inertie
- Eclairage naturel des locaux
- Intégration dans l'environnement...

Le béton prouve tout au long de sa vie ses **qualités environnementales** :

- Matériau minéral et inerte, facile à recycler.

Les bâtiments en béton préfabriqués sont naturellement respectueux des enjeux environnementaux futurs (RT 2020, BPOS, RT 2030) :

- Excellente qualité de l'air intérieur.
- Valorisation énergétique.
- Confort thermique, acoustique, et olfactif.

Fort de ses évolutions, **EUROBÉTON FRANCE** possède au sein de son bureau d'études intégré, une cellule R&D permettant la construction de bâtiments modernes, modulables et sur mesure.

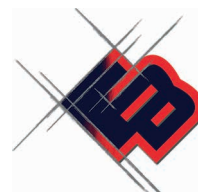

LA QUALITÉ

Marquage CE :

Le marquage CE est un marquage européen obligatoire pour tous les produits soumis à une ou plusieurs Directives Européennes. Il indique que les produits respectent les exigences essentielles des Directives «Nouvelle Approche» traitant notamment des questions de sécurité, de santé publique, de protection des consommateurs et de traçabilité.

CE est un marquage réglementaire permettant aux produits de circuler librement dans tout l'Espace Economique Européen.

Marquage NF :

La marque NF est une marque collective de certification. Elle garantit la qualité et la sécurité des produits et services certifiés, selon les normes françaises en vigueur, mais aussi en vertu de critères de qualité supplémentaires correspondant aux besoins des consommateurs.

Pourquoi acheter NF ?

La marque NF garantit que les caractéristiques des produits ont été véritablement vérifiées par un organisme (CERIB ou CSTB) tiers impartial et qu'elles sont effectivement respectées de façon continue par le fabricant. En outre les critères d'obtention de la certification NF sont plus exigeants que le marquage CE et assurent à nos clients une qualité supérieure.

CONFORMITE A LA MARQUE NF + MARQUAGE CE :

- Eléments de structure linéaires en béton armé et précontraint 
- Eléments de plancher nervurés 
- Panneaux : 

QUALIBAT :

- 2232 : Fabrication d'éléments en béton armé et précontraint
- 2242 : Fourniture et pose d'éléments en béton armé

DTA : Document Technique d'Application (remplacera l'avis technique)

- BARDAL (Panneaux isolation continue, voir p.42)
- PLANDAL (Plancher double T, voir p.29)

La Certification de produit c'est :

L'assurance de la conformité des produits en termes :

- d'aspect
- de caractéristiques géométriques
- de durabilité

Une qualité de process exigeante :

- Audits et contrôles périodiques effectués par un organisme tiers, comme le CERIB accrédité COFRAC.

LES SERVICES

Assurance décennale et responsabilité civile

Bureau d'études interne

Commercial : notre force de vente à votre disposition pour définir, établir et chiffrer tous vos projets.

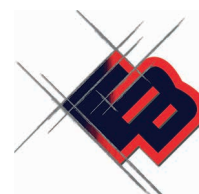

DES COMPÉTENCES À VOTRE SERVICE

FORCE DE VENTE

CONCEPTION

BUREAU D'ÉTUDES INTÉGRÉ

FABRICATION

MONTAGE



SOMMAIRE

p6 L'ENTREPRISE

p8 RÉFÉRENCES

p11 STRUCTURE BÉTON

p13 1. Les poteaux béton

p17 2. Les poutres à inertie variable

p18 3. Les poutres à inertie constante

p19 4. Les poutres II de ponts roulants

p20 5. Les poutres en T renversées sortant en toiture

p20 6. Les pannes de rive

p21 7. Les pannes en T

p25 PLANCHER BÉTON

p26 1. Les poteaux béton

p27 2. Les poutres en L

p28 3. Les poutres en T renversées

p28 4. Les poutres rectangulaires

p29 5. Le plancher TT

p30 6. Les autres planchers béton

p35 TOITURE BÉTON

p39 PANNEAUX BÉTON CF

p40 1. Les panneaux séparatifs

p41 2. Les panneaux écrans thermiques

p42 3. Le système BARDAL

p45 4. L'architectonique

p49 5. Les longrines

p53 TRANSPORT - MONTAGE

p53 1. Transport

p54 2. Montage

p57 COUVERTURE - ÉTANCHÉITÉ - BARDAGE

p61 BATIMENT CLÉ EN MAIN

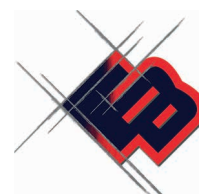

L'ENTREPRISE

Eurobéton France est une entreprise industrielle 100% française spécialisée dans la construction, la fabrication et la mise en œuvre d'éléments en béton armé et précontraint, destinés à la réalisation de bâtiments durables, esthétiques et fonctionnels.

Le service Eurobéton France va de la fourniture d'éléments en béton préfabriqué, au conseil à la conception de bâtiments complexes jusqu'à la réalisation complète de bâtiments clé en main. Le domaine d'activité est très vaste : des bâtiments logistiques de grande hauteur, des bâtiments industriels complexes, des centres commerciaux, des Retails park et des bâtiments tertiaires.

Les systèmes et éléments Eurobéton France répondent aux exigences des réglementations françaises et européennes notamment en matière de tenue au feu, thermiques, acoustiques... Tous les produits sont certifiés **CE** et **NF** et tous les systèmes sont conformes aux DTU ou avis techniques du CSTB.

Eurobéton France est un des leaders français du bâtiment en béton armé, en béton précontraint et en béton architectonique.

Eurobéton France est le seul préfabriquant à posséder en interne une cellule travaux avec ses propres équipes de montage, ce qui lui permet de garantir à ses clients un respect rigoureux du planning ainsi qu'une finition irréprochable.

1991

Création de la S.A. Eurobéton France par un groupe d'entrepreneurs européens ayant acquis des dizaines d'années d'expérience dans le domaine de la préfabrication.

1992

Construction de l'usine de préfabrication de 8 000 m² sur 10 ha de terrain, au cœur de la région Rhône-Alpes.

1993 - 2002

Extensions successives de l'usine de préfabrication portant celle-ci à 18 500 m².

2002

Rachat de la société Morin Système Architectonique, spécialiste des façades en béton architecturaux.

2004 - 2008

Extension des usines. Mises en service de nouvelles centrales à Béton.

2009

Extension de l'usine de Saint-Siméon-de-Bressieux (+ 1 900 m²).

2013

Rachat de 100% des parts de l'entreprise par le groupe PBM, leader européen de la préfabrication des escaliers en béton.

- Absorption de la branche escalier de MSA au sein de PBM, absorption de la branche Architectonique de MSA au sein d'Eurobéton France.
- Eurobéton France devient une entreprise industrielle 100% française.

2013 - 2016

Amélioration/Réhabilitation de l'outil de production.

- Mise en place de procédures qualité drastiques centrées sur les clients.
- Evolution des produits pour satisfaire aux nouvelles réglementations, par exemple thermiques.

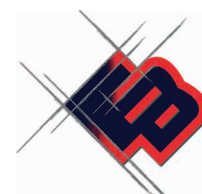

Bâtiments industriels et de stockage

Bases Logistiques

Bâtiments tertiaires

Bureaux

Bâtiments commerciaux

Bâtiments publics

Parkings

Etablissements sportifs

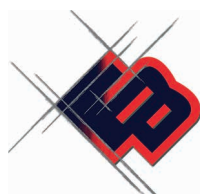
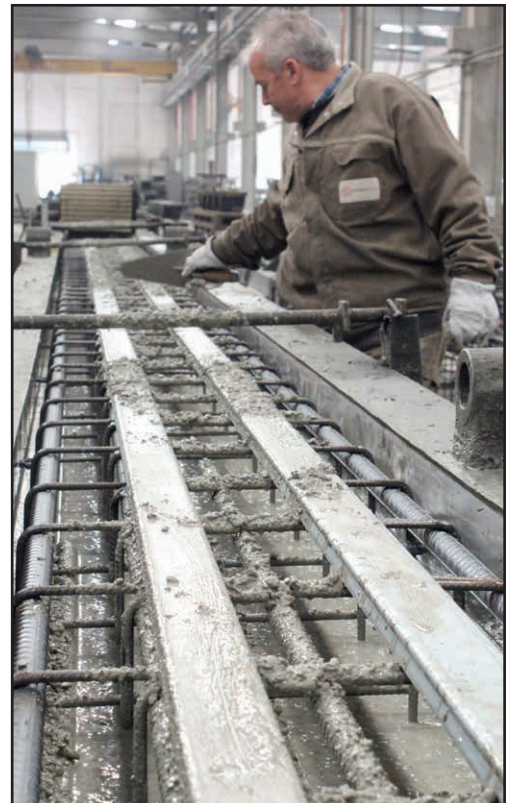

RÉFÉRENCES

Des bâtiments de 1000 m² à 120 000 m².



Audi

DECATHLON



RENAULT
Passion for life



Christian Dior



Mercedes-Benz



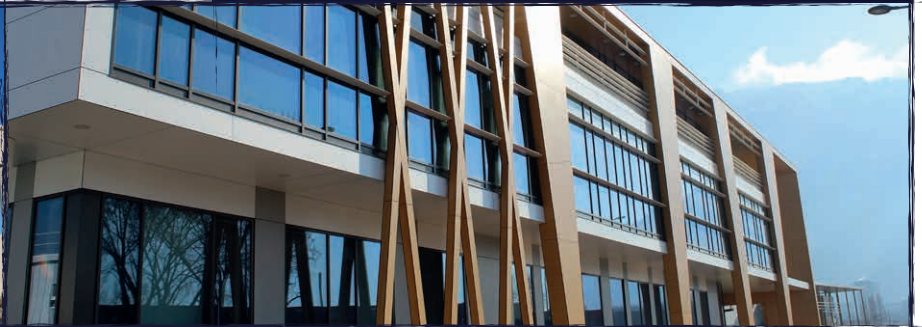

STRUCTURE BÉTON



STRUCTURE BÉTON

L'ossature est composée de poteaux, de poutres à inertie variable ou constante et de pannes formant un portique. Les pannes relient les portiques pour assurer le contreventement de la structure et le support de la couverture.

Grâce à ses caractéristiques fonctionnelles et économiques, elle répond aux exigences des différents bâtiments.

Tous nos produits sont certifiés Marquage **CE** et **NF**.

Normes produits : DTU 23.3 ossatures en éléments industrialisés en béton.

Nous disposons, si nécessaire, d'une liberté absolue de dimensionnement (hauteurs, portées, entraxes) dans les limites de prestation de chaque composant.

Principes de stabilité :

Le principe statique adopté pour assurer la stabilité est celui des poteaux principaux encastrés dans les fondations.

Les poutres sont assemblées aux poteaux par des liaisons articulées, de même pour les pannes sur les poutres.

La liaison des poutres en tête permet d'assurer la transmission des efforts horizontaux de poteaux à poteaux qui fonctionnent ainsi en console.

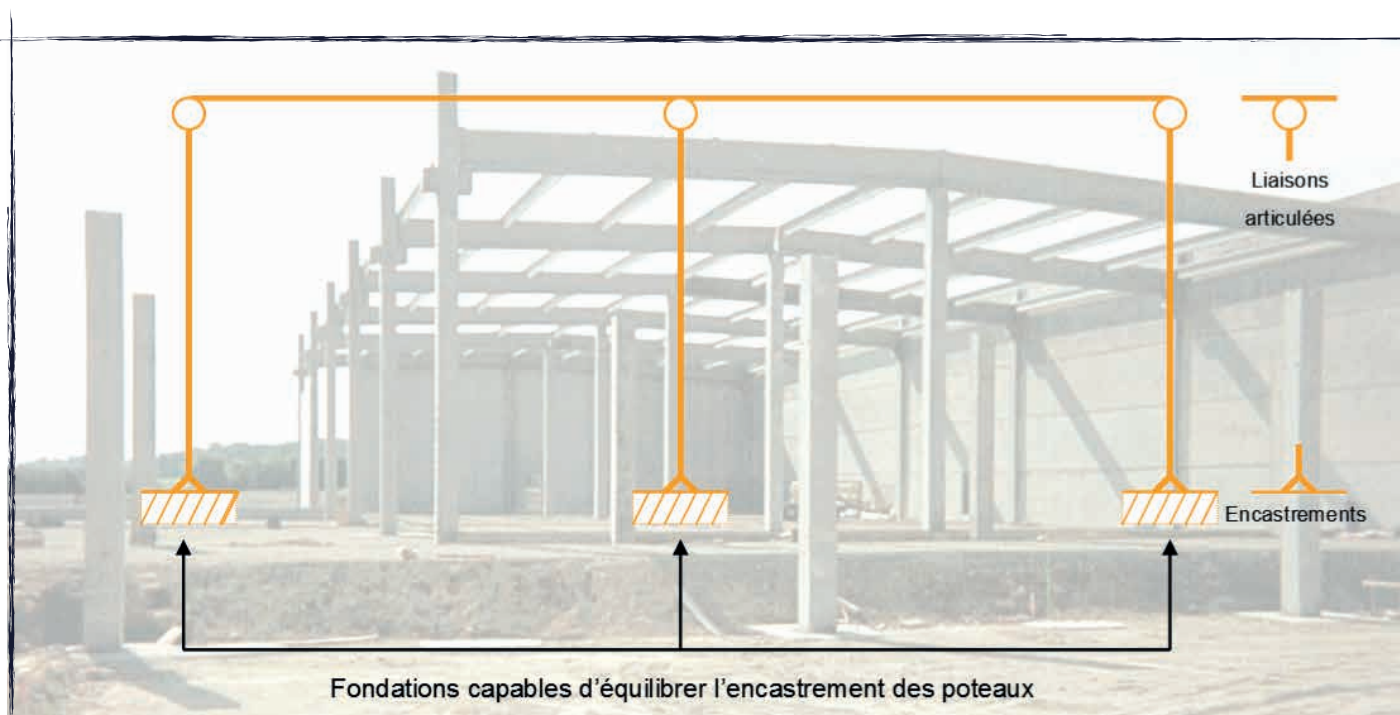

C'est à partir de ces considérations et des hypothèses de calcul liées au site, aux charges et aux conditions d'exploitation, que peut être dimensionné le bâtiment et que l'on peut définir ses éléments constitutifs.

Les composants se prêtent à des réalisations de géométries variées, laissant ainsi toute liberté en matière de créativité.

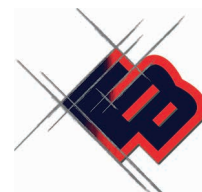

Les poteaux, en béton armé, sont encastrés en pied et articulés en tête.

Les poutres, en béton précontraint, sont brochées et posées sur appui néoprène. Tous nos éléments sont fabriqués avec trois faces coffrées et une face talochée. Tous les éléments supportés par notre charpente devront tenir compte de nos tolérances de fabrication et de montage.

Du fait de l'utilisation d'agrégats naturels, d'huile de démoulage et d'un étuvage vapeur, un léger bullage et quelques nuances de teinte pourront apparaître sur les divers éléments.



Les poteaux béton

Les poteaux transmettent les charges verticales et horizontales aux fondations.

Leur section est généralement carrée ou rectangulaire, d'autres sections telles que circulaires ou en forme de I sont également possibles.

Le dimensionnement des poteaux dépend des paramètres suivants :

- Hauteur du poteau (jusqu'à 40 m)
- Action des charges verticales transmises par les poutres
- Action du vent
- Nombre de poteaux concernés

Les poteaux sont préfabriqués et encastrés dans des fondations par encuvement ou brochage.

Les poteaux peuvent être équipés de corbeaux pour les planchers intermédiaires.

Il peut être incorporé une descente d'eaux pluviales avec une sortie en pied.

Sa mise en œuvre simple et rapide permet de réduire les délais d'exécution.

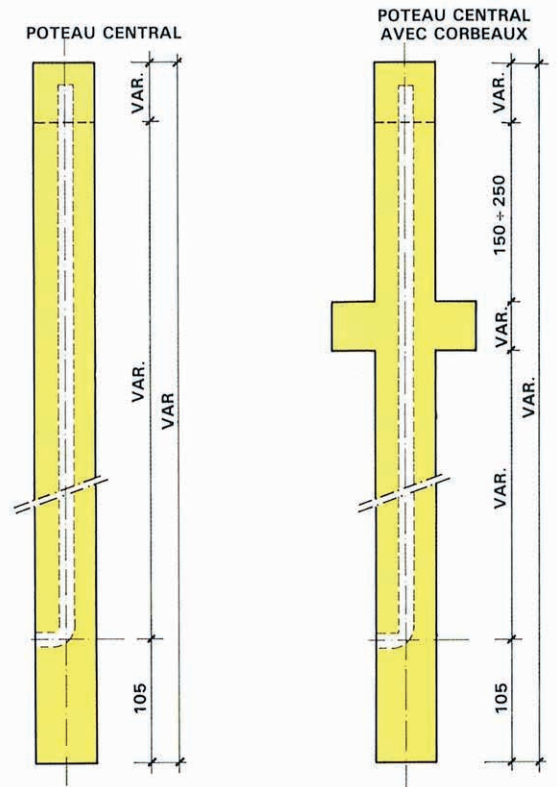

POTEAUX RECTANGULAIRES	
Sections courantes	Poids en daN/mètre
30 x 40	300
40 x 40	400
40 x 50	500
50 x 50	625
50 x 60	750
60 x 60	900
60 x 70	1050
60 x 80	1200



Les poteaux béton > Les baïonnettes et les inserts

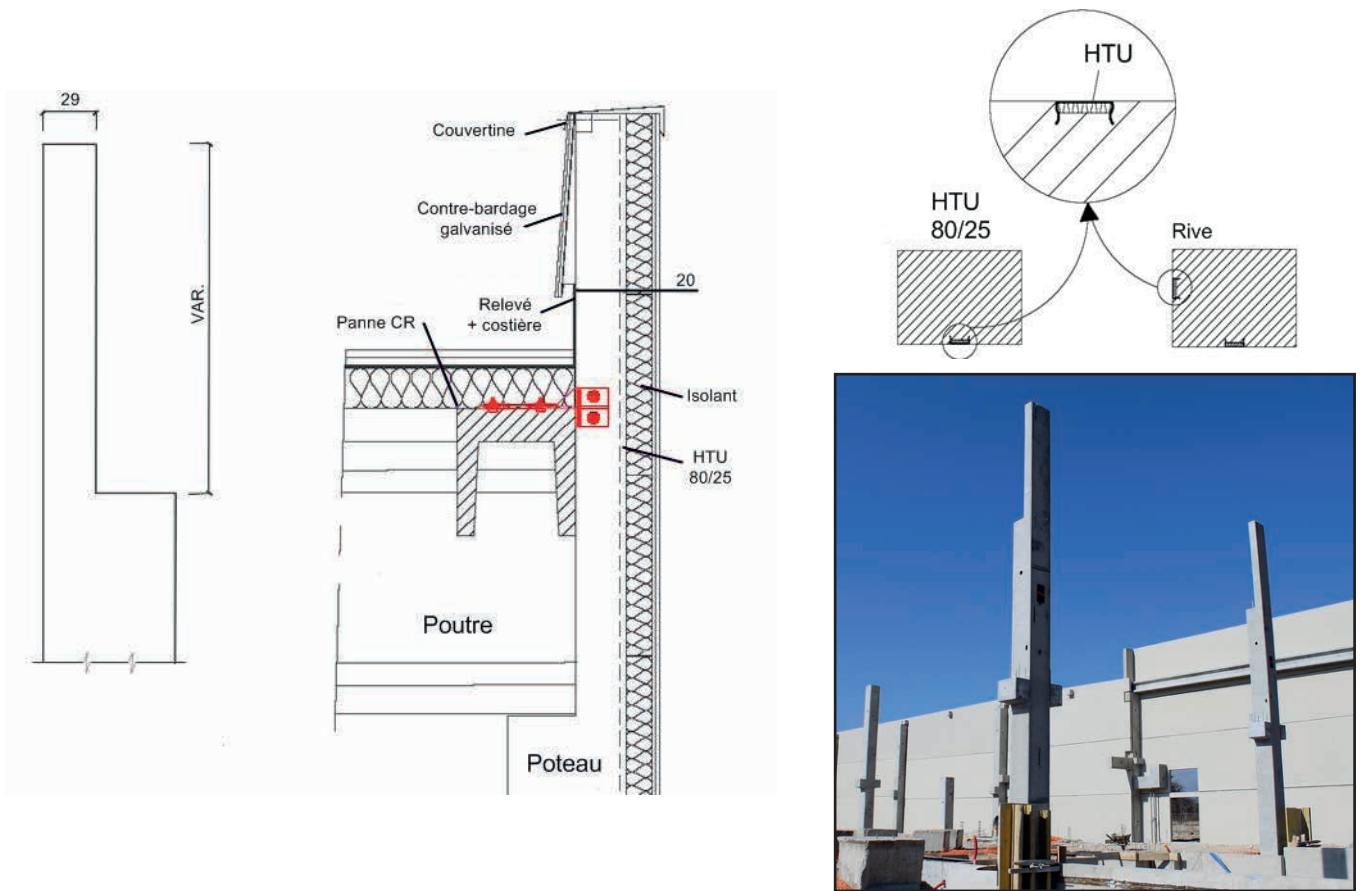

Les poteaux béton > Les inserts pour les auvents

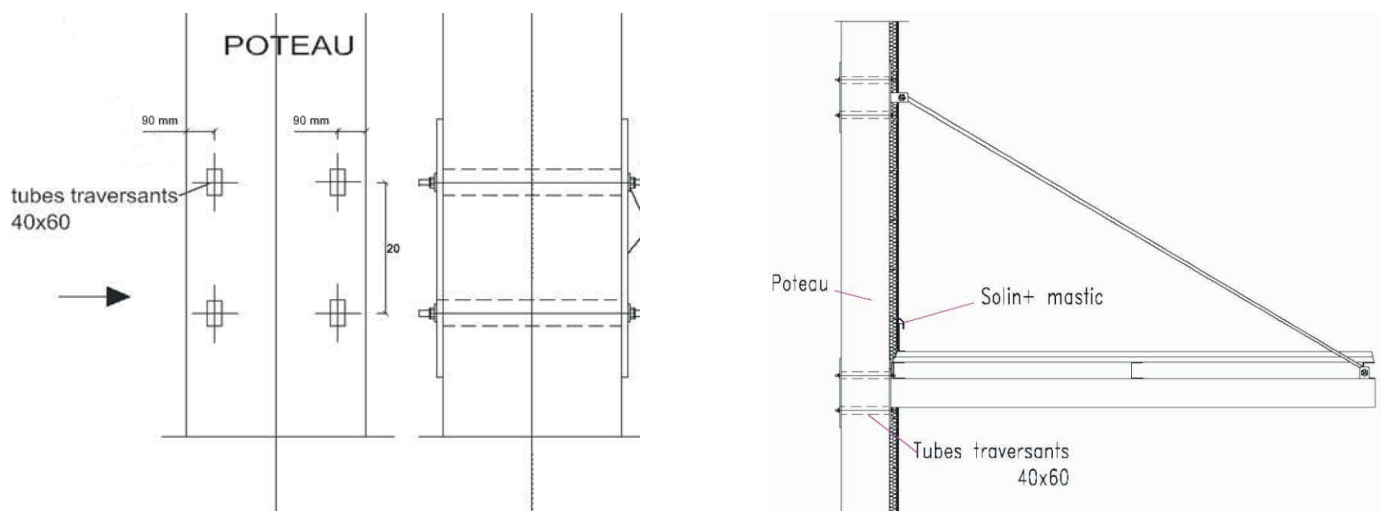

Tubes traversant de 40x60 - Platinés et tiges traversantes hors lot Eurobéton

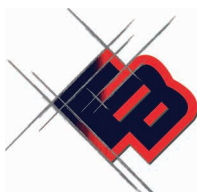

Les poteaux béton > Les pieds de poteaux

Les deux solutions les plus couramment retenues sont :



LES POTEAUX ENCUVÉS : Solution recommandée

L'espace libre de 10 cm entre le pied du poteau et la fondation permet un calage et un scellement au moyen de mortier sans retrait, d'une résistance minimum C25/30.

La profondeur d'encuvement E est égale ou supérieure à $1.2 \times C$. Recommandée : $1.5 \times C$.

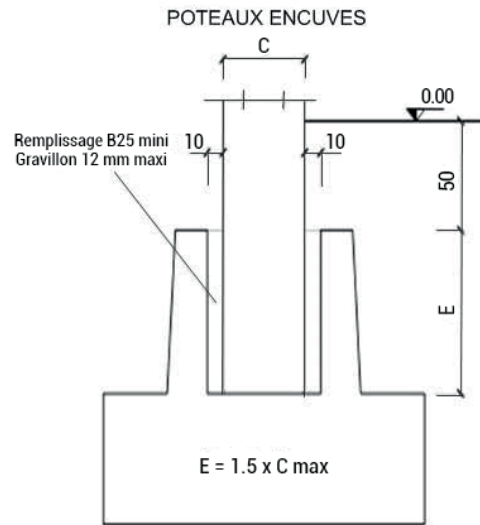

LES POTEAUX BROCHÉS : Broches solidaires du poteau

La transmission des efforts du poteau à la fondation se fait par l'intermédiaire de barres dépassant du pied du poteau sur une longueur L_b et scellées dans les réservations d'une longueur L_g .

Un mortier sans retrait vient remplir les réservations et le vide de calage. Le poteau est réglé et maintenu à la verticale par des étais tire pousse.

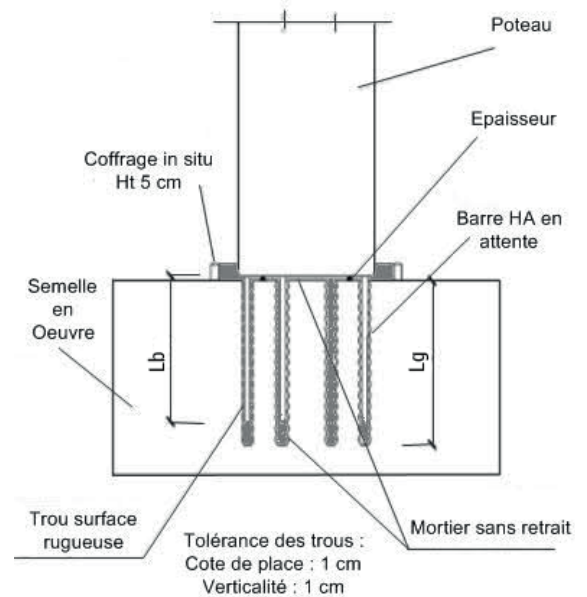

Les poteaux béton > Les corbeaux

Les corbeaux peuvent supporter des poutres de toitures à niveaux décalés, des poutres de plancher ou des poutres de ponts roulants.

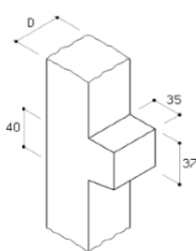
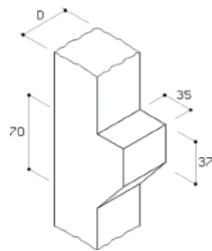
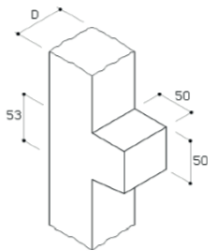

D	Charge maxi. (T)
40	39.0
50	49.0
60	59.0

D	Charge maxi. (T)
40	71.0
50	89.0
60	107.0

D	Charge maxi. (T)
40	28.0
50	35.0
60	43.0



Les poteaux béton > Les poteaux à feuillures

Le poteau à feuillures permet la mise en œuvre de panneaux en béton d'épaisseur variable. Les poteaux assurent la stabilité du mur sous l'action des forces extérieures (vent, dilatation, etc.).

De par sa robustesse, le système permet de réaliser des trames économiques de 12.50 m de portées entre poteaux.

Panneau	FE	FI	FP
12	14	13	11
14	16	15	11
16	18	17	11
20	22	21	11
24	26	25	11

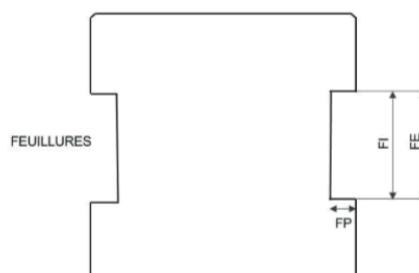

Les poutres à inertie variable

Ce sont des poutres en béton précontraint à double pente réalisées pour des portées comprises entre 10 m et 40 m et subdivisées en 3 catégories : LY - LX - PX.

La pente des poutres est de 5% ou 10%.
Elles assurent la transmission des efforts horizontaux sur les poteaux.
Elles sont stables au feu de ½ h à 2 h.
La remarquable inertie transversale de la poutre permet la suppression de la structure de contreventement.

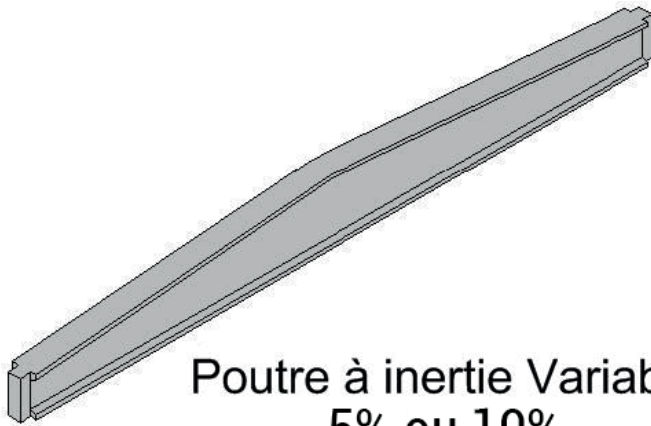
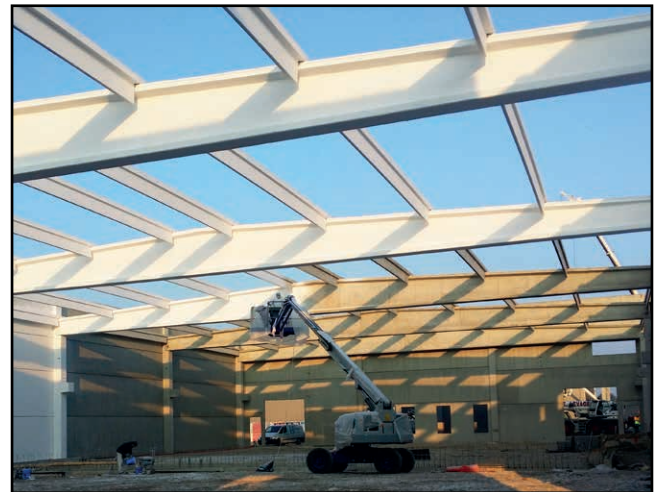

Poutre à inertie Variable
5% ou 10%



Les poutres à inertie constante

Ce sont des poutres permettant de franchir des portées entre 10 m et 34 m.

La pente des poutres et de la couverture est de 3%. La stabilité au feu est de 1 à 4 heures.

Les poutres sont en béton précontraint.

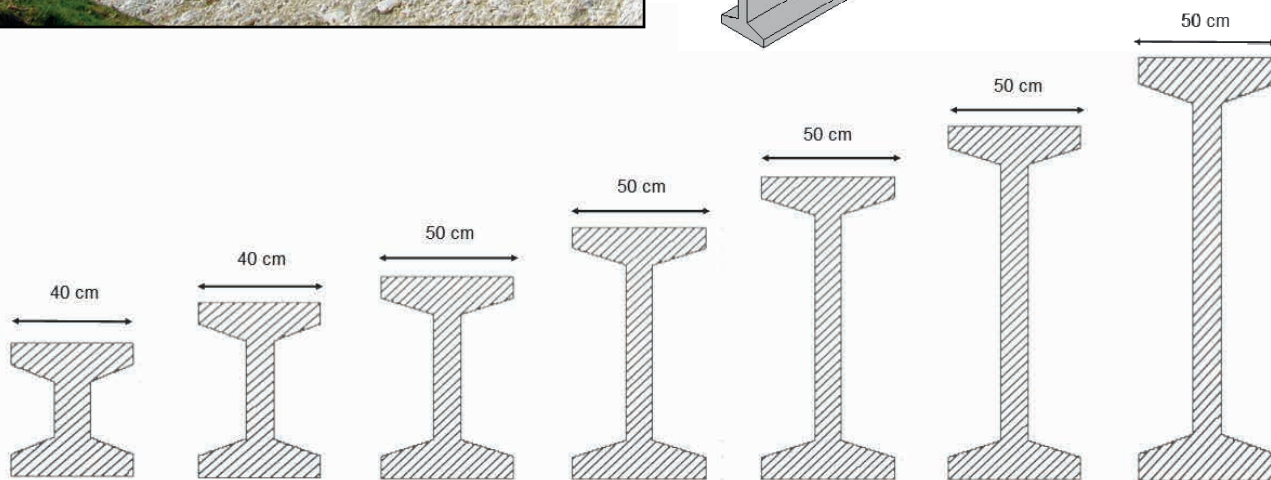
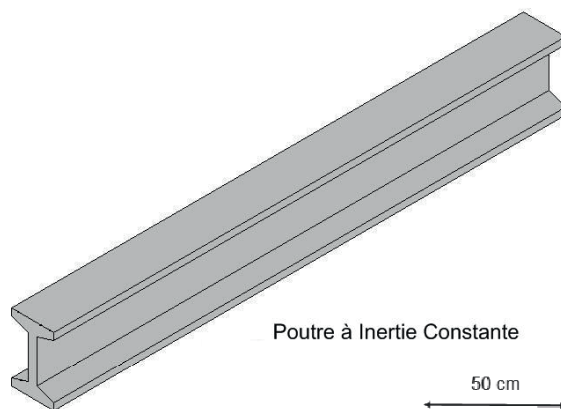

Poids en daN/m	Poids en daN/m	Poids en daN/m	Poids en daN/m	Poids en daN/m	Poids en daN/m	Poids en daN/m
308	328	435	485	535	585	822
Longueur max	Longueur max	Longueur max	Longueur max	Longueur max	Longueur max	Longueur max
12	17	21	24	27	30	34

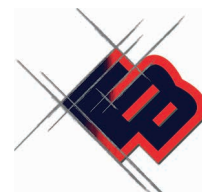

Les Poutres II de ponts roulants

Elles sont produites dans des hauteurs de 80, 90 ou 100 cm avec des portées compatibles avec notre structure.

Le dimensionnement tient compte des cycles de charge, et des déformations admissibles. En partie supérieure sont ancrés les inserts nécessaires à la fixation. Tous les éléments supportés par notre charpente devront tenir compte de nos tolérances de fabrication et de montage.

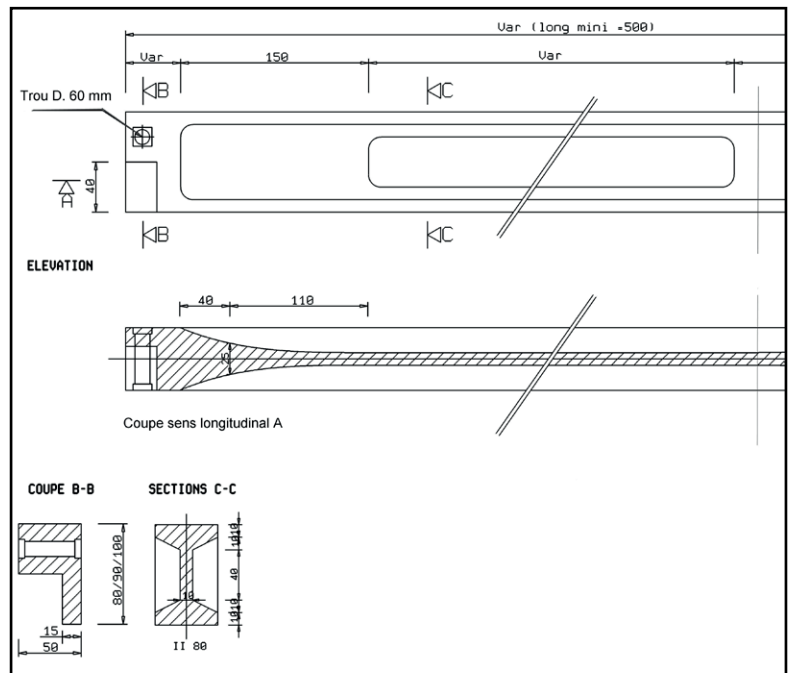
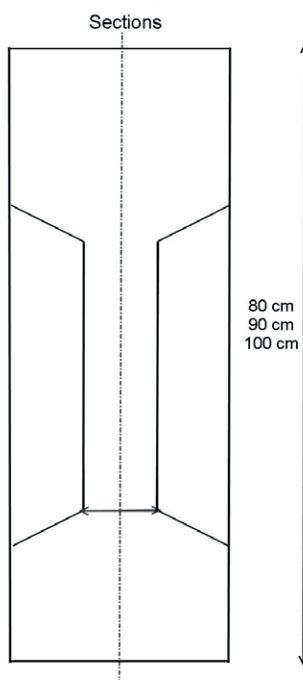

Les poutres en T renversées sortant en toiture

Ce sont des poutres en T sortant en toiture de 1 m permettant de franchir des portées jusqu'à 13 m.

Elles supportent les pannes de couverture.

La stabilité au feu est de 1 à 4 h.

Elles sont positionnées au-dessus des murs coupe-feu pour séparer deux bâtiments ou deux parties du bâtiment, de telle sorte que tout incendie se déclarant d'un côté ne puisse se propager de l'autre.

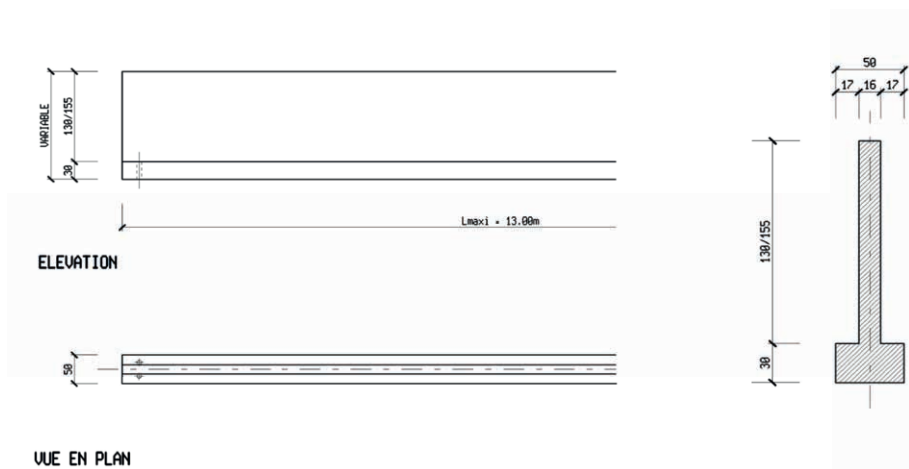
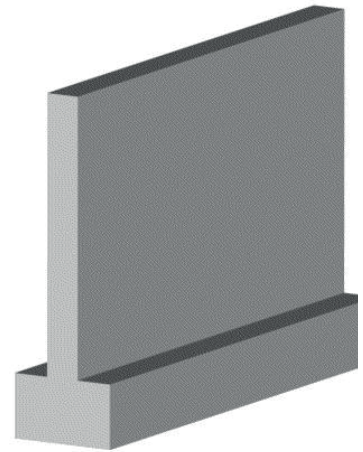

Les pannes de rive

Elles sont produites dans des hauteurs de 55 cm. Les pannes sont grugées aux appuis limitant ainsi leur hauteur.

C'est une panne calculée pour reprendre les efforts au vent transmis par les façades.

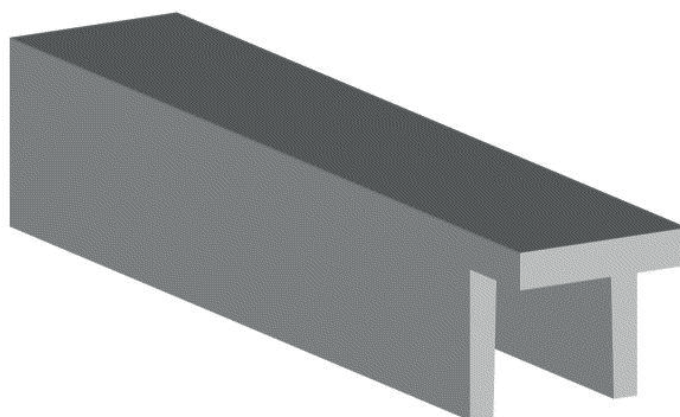

Les pannes en T

Elles sont produites dans des hauteurs de 50, 57, 60, 65, 70 ou 75 cm.

Les pannes sont grugées aux appuis limitant ainsi leur hauteur. Elles sont stables au feu de $\frac{1}{2} h$ à 2 h.

Portées usuelles : de 10 m à 18 m.

En partie supérieure, sont ancrés les inserts nécessaires à la fixation dans les tolérances de la norme des rails pour bac de couverture.

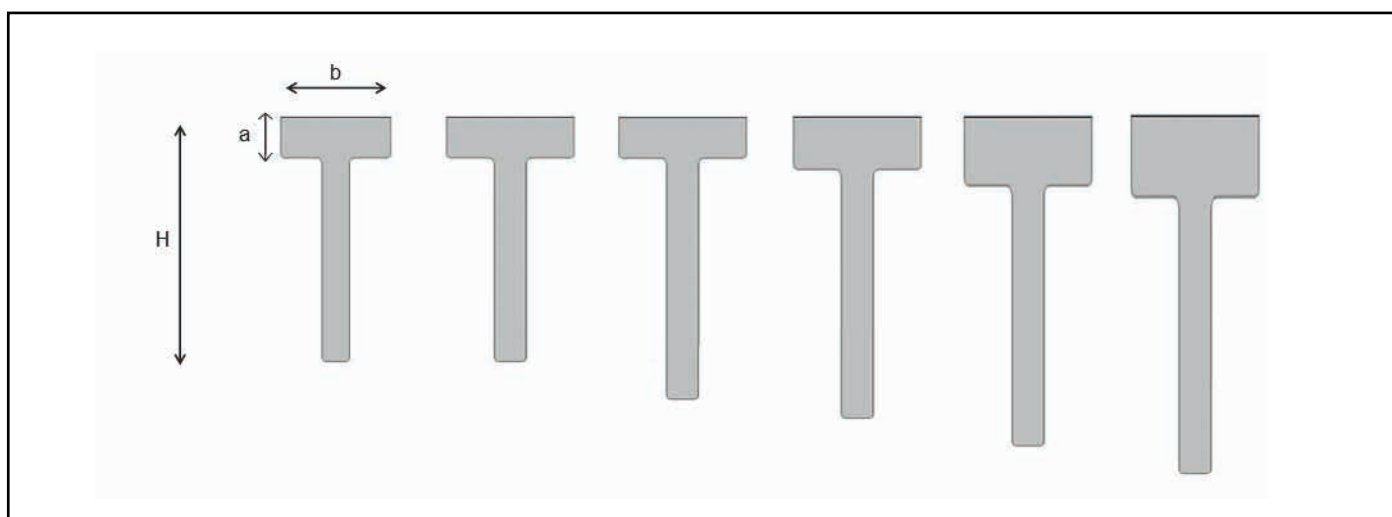

Hauteur totale : H	57 cm	57 cm	65 cm	65 cm	70 cm	75 cm
Largeur : b	20 cm	30 cm	30 cm	30 cm	30 cm	30 cm
Talon d'appui : a	15 cm	15 cm	15 cm	15 cm	20 cm	25 cm
Poids en daN/mètre	154	188	206	206	244	281
Longueur maxi (m)	13	14	15	16	18	20

Avantages

Les avantages de la structure béton :

Stabilité au feu

Flexibilité

Durabilité

Sans entretien

Extension

Résistance aux agressions et aux chocs

Installation de ponts roulants

Facilité d'accrochage des différents process

Délai de livraison rapide

Temps de montage réduit

Primes d'assurances favorables





PLANCHER BÉTON



PLANCHER BÉTON

Plusieurs types de planchers peuvent être mis en œuvre dans la structure :

- Système Plandal
- Dalle alvéolaire
- Prédalle armée ou précontrainte
- Dalle coulée en œuvre

Système PLANDAL

La structure est composée de poteaux, de poutres, de planchers béton préfabriqué nervuré (pour un ou plusieurs niveaux) utilisés en fonction des portées et des charges.

Les éléments de plancher du système PLANDAL sont composés d'une prédalle liaisonnée à deux poutres précontraintes. Ils ont une forme d'un double T.

Les produits PLANDAL sont certifiés par des DTA du C.S.T.B.

Nous disposons, si nécessaire, d'une liberté absolue de dimensionnement (hauteurs, portées, entraxes) dans les limites de prestation de chaque composant.

Différents types de poutres peuvent composer le plancher béton :

- Les poutres de rives en forme de L.
- Les poutres intermédiaires en forme de T inversé permettant de poser un plancher de chaque côté de la poutre.
- Les poutres rectangulaires pour appuyer des dalles alvéolaires ou des prédalles.



Les poteaux béton

Les poteaux sont préfabriqués. Ils sont encastrés dans des fondations (hors lot).

Les poteaux peuvent être équipés de corbeaux pour les planchers intermédiaires. Il peut être incorporé une descente d'eaux pluviales avec une sortie en pied.

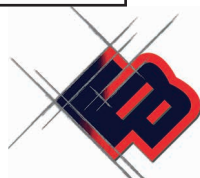
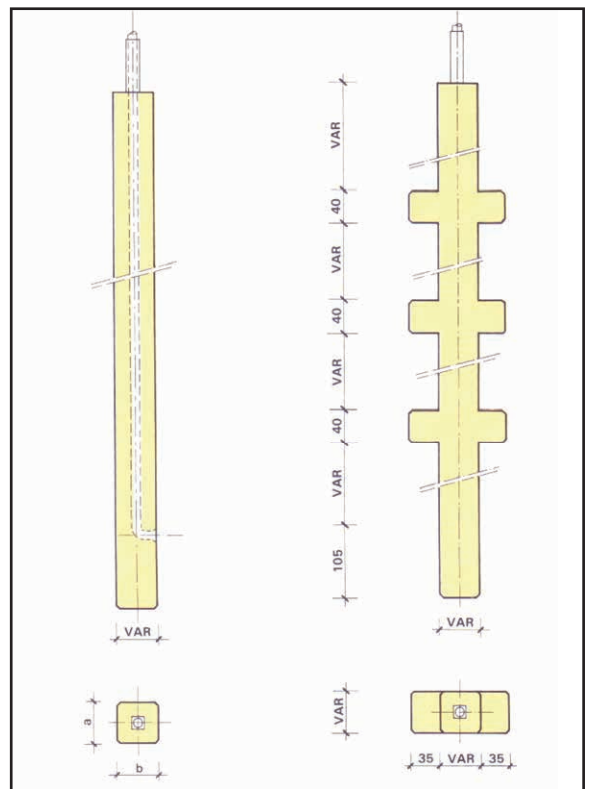

Les poutres en L

Elles sont réalisées dans le but de réduire l'encombrement de la structure, englobant leurs propres hauteurs dans celles du plancher qu'elles supportent.

Les poutres sont solidarisées au plancher par la dalle de compression.

Dans la position centrale, sont utilisées deux poutres côte à côte.

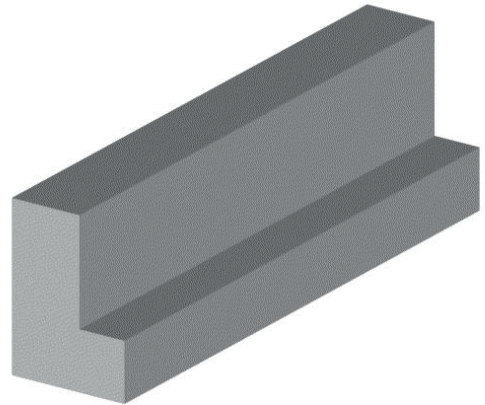

Type de poutre L	LT 5065	LT 5565	LT 6065	LT 7065	LT 8065	LT 9065	LT 1065
Poids en KN/m	5.25	5.63	6.00	6.75	7.5	8.25	9.00

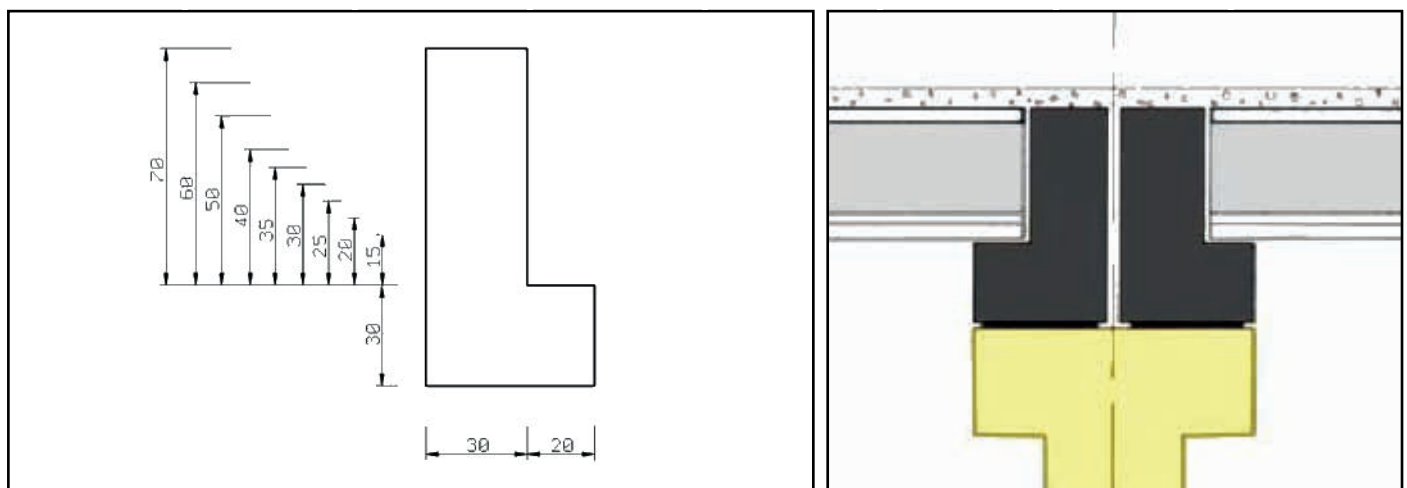

Les poutres en T renversées - JT

Elles ont une utilisation similaire à celles en L, dans le sens qu'elles englobent leur propre hauteur dans celle du plancher. Les poutres sont solidarisiées au plancher par la dalle de compression.

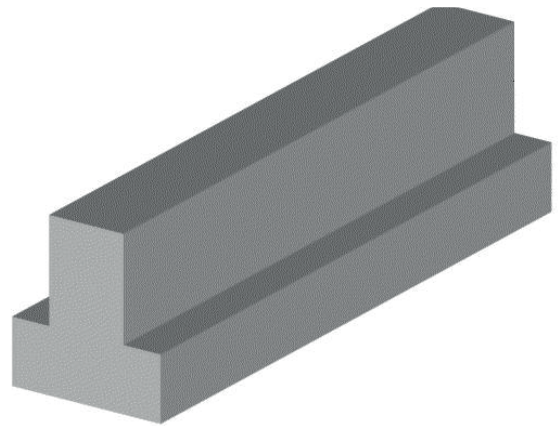

Poutres JT

Type de poutre JT	JT 65	JT 75	JT 85	JT 95	JT 105
TALON 25 Poids en KN/m	6.25	6.88	7.50	8.13	8.75
TALON 30 Poids en KN/m	6.69	7.32	7.94	8.57	9.19

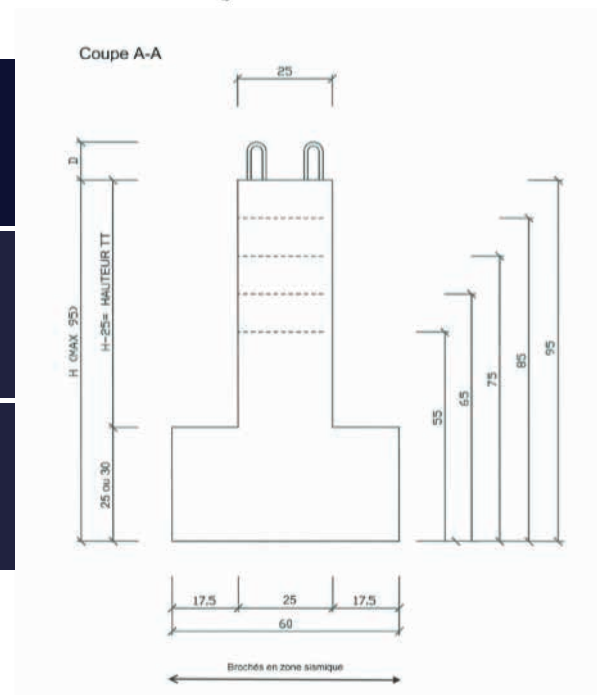

Les poutres rectangulaires

Elles peuvent dans certains cas être étagées.

Elles sont utilisées pour des portées de 5 à 15 m. Hauteurs et bases variables (par banc complet).

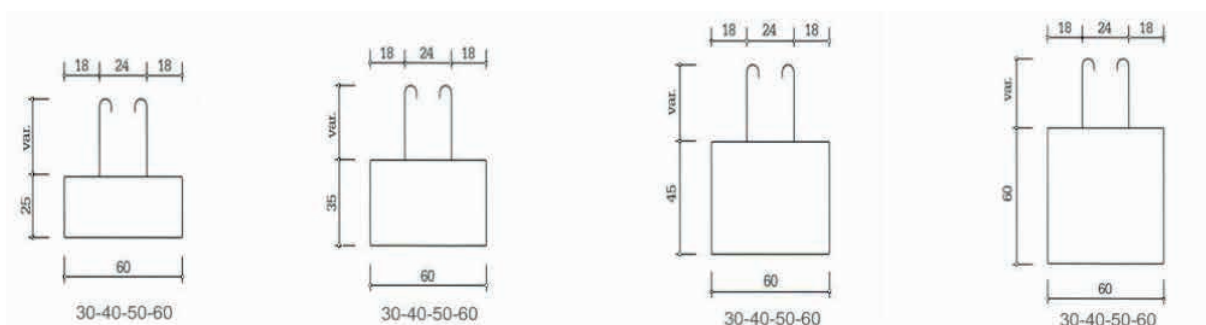

Le plancher TT

La largeur standard est de 2.50 m, mais elle peut être réduite jusqu'à 1.50 m.

Le plancher TT est constitué de deux nervures, reliées les unes aux autres par un tablier. La hauteur du plancher varie en fonction de la portée et des charges.

Le plancher TT permet de franchir des portées importantes (16 m et plus). La stabilité au feu est de $\frac{1}{2} h$ à 3 h.

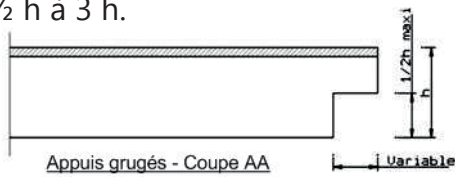

		A (cm)	B (cm)	C (cm)
TT 30	Base 10	30	121	149
	Base 15		126	159
TT 40	Base 10	40	122	151
	Base 15		127	161
TT 50	Base 10	50	123	153
	Base 15		128	163
	Base 20		124	163
TT 60	Base 10	60	124	155
	Base 15		129	165
	Base 15		129	163
	Base 20		124	163
TT 70	Base 10	70	125	157
	Base 15		130	167
	Base 15		129	163
	Base 20		124	163

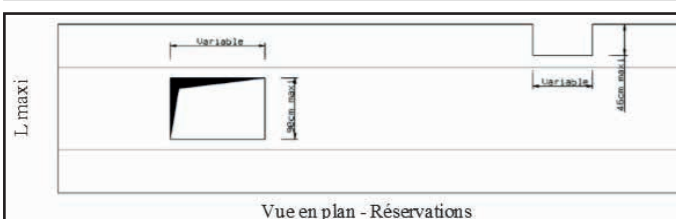
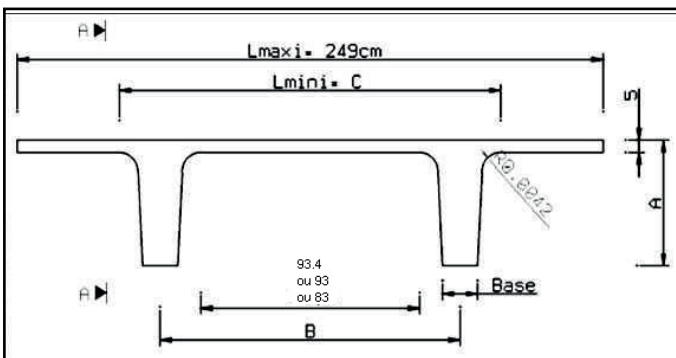

Les autres planchers béton

Le plancher béton peut également être réalisé avec :

- des dalles alvéolaires,
- des prédalles précontraintes,
- des prédalles en béton armé.

Dalle alvéolaire :

C'est un élément en béton précontraint, largeur standard 1.20 m.

- Sous face plane.
- Bon comportement au feu.
- Épaisseur variable selon la portée et les surcharges.

Prédalle béton :

C'est un élément en béton précontraint ou en béton armé d'une épaisseur variable de 5 à 12 cm.

- Elle est associée à du béton coulé en œuvre.
- La largeur standard est de 2.50 m.
- Sous face plane.
- Bon comportement au feu.
- Épaisseur variable selon la portée et les surcharges.

Nota : le plancher peut également être entièrement coulé en œuvre.



Avantages

Les avantages du plancher béton :

Une stabilité au feu : ½ h à 4 heures

Faible retombée de poutre

Trame importante (24 m x 16 m)

Largeur du plancher standard : 2,50 m (jusqu'à 25 m)

Flexibilité des trémies

Autres dimensionnements envisageables

Rapidité de mise en œuvre

Réduction des points d'appuis

Pose sans étau

Supporte des charges élevées

Suppression de poteaux et fondations intermédiaires

Poids du plancher

Fondations moins sollicitées

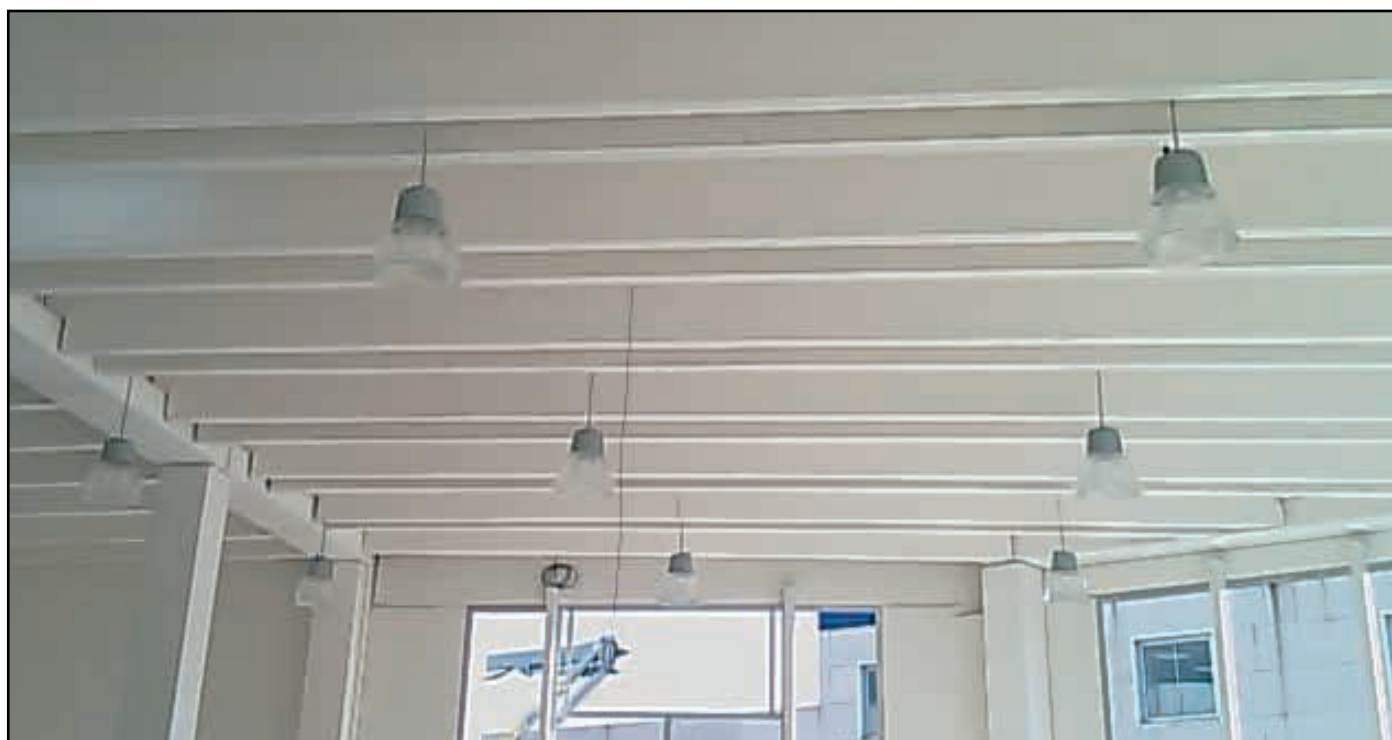



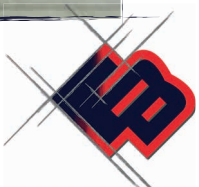
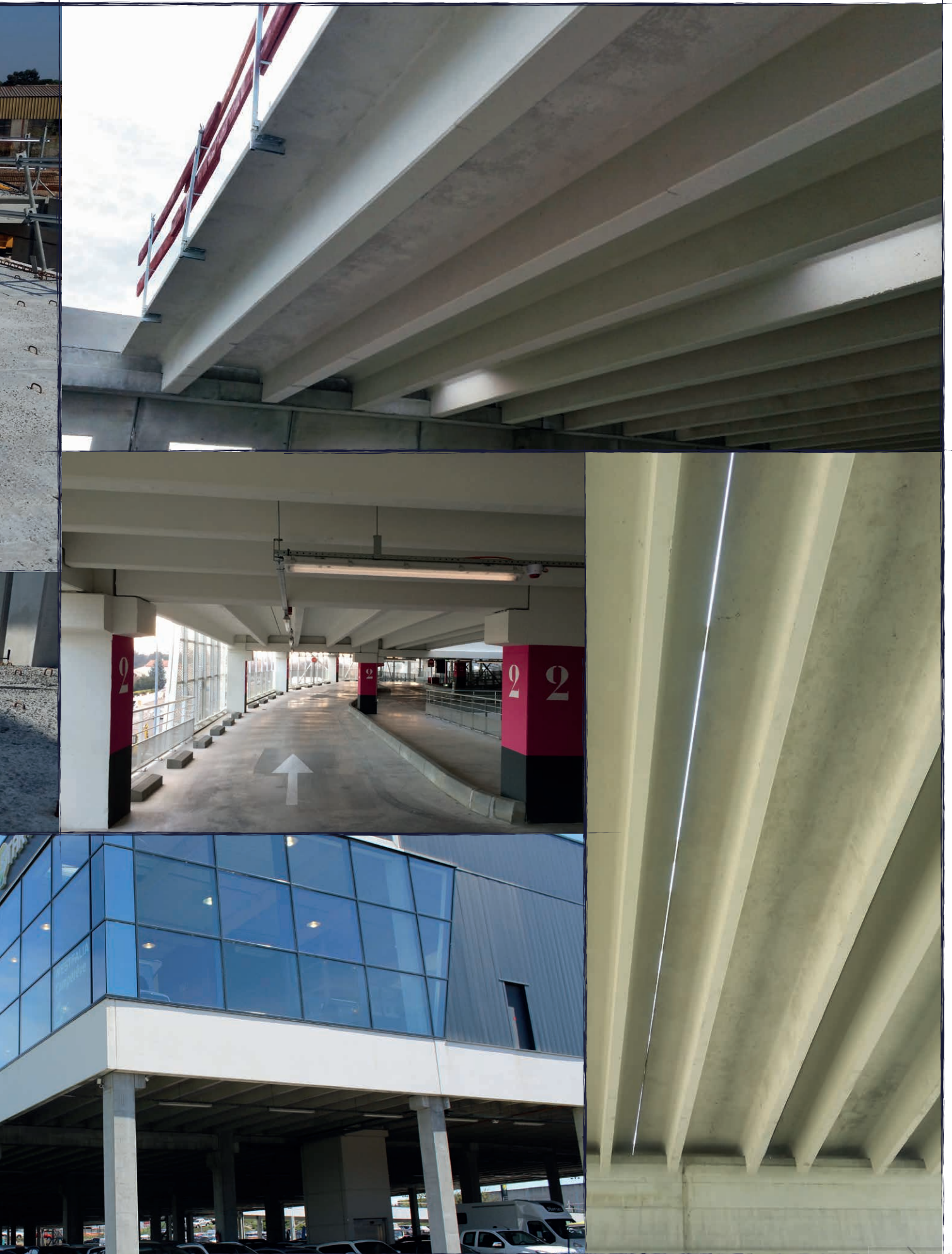

TOITURE BÉTON

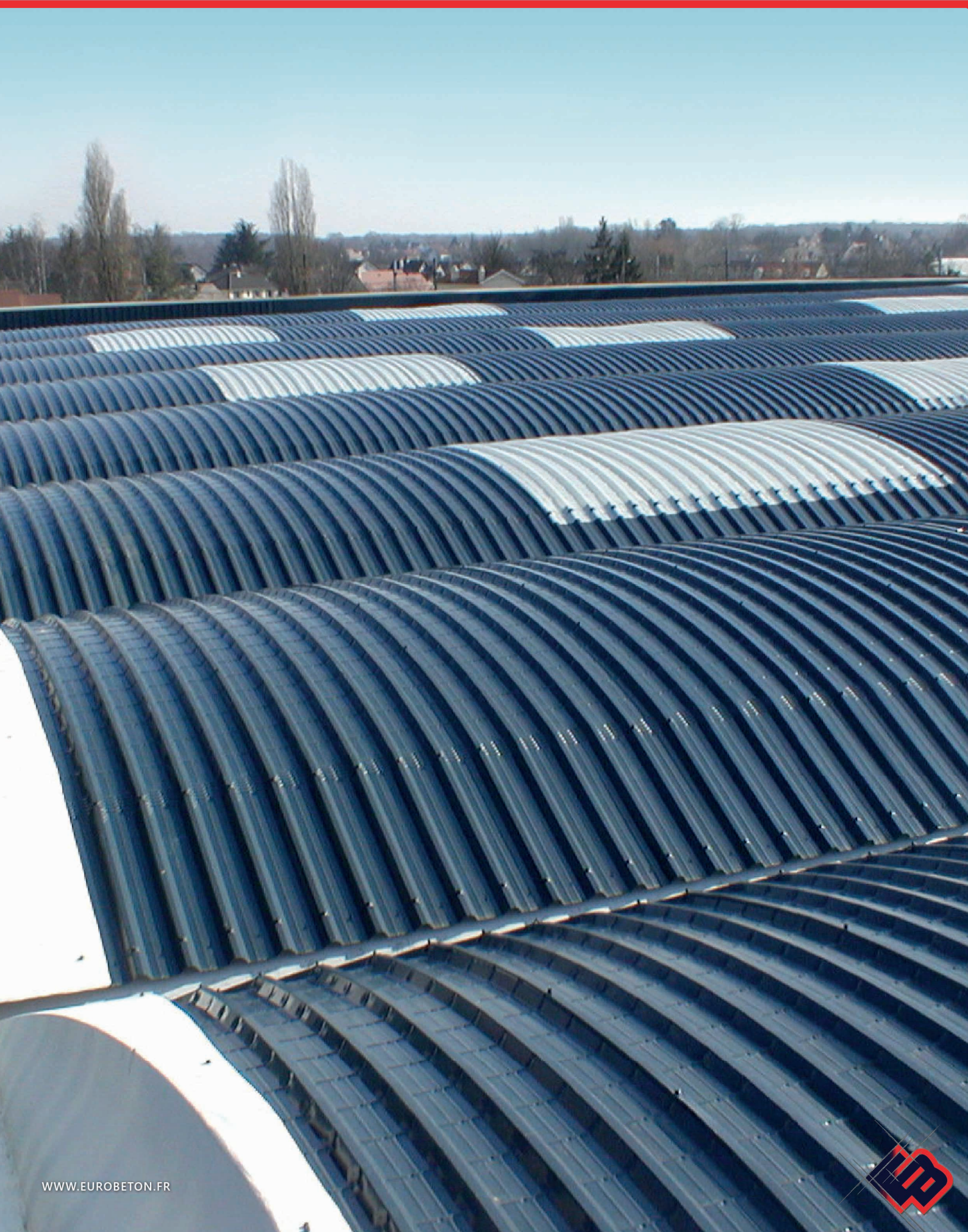

TOITURE BÉTON

Le système ONDAL est une conception structurelle et architecturale. Il est composé de coques en béton entre lesquelles sont mises en place des coupoles béton cintrées ou plates.

Grâce à ses caractéristiques fonctionnelles et économiques, il répond aux exigences des différents bâtiments.

Nous disposons, si nécessaire, d'une liberté absolue de dimensionnement dans les limites de prestation de chaque composant.

ONDAL est le meilleur système que l'industrie de la construction puisse fournir pour la réalisation des :

- Édifices commerciaux
- Halls d'expositions
- Supermarchés
- Constructions Industrielles
- Locaux d'activités

Détails de la toiture ONDAL

La toiture ONDAL est caractérisée par l'élégance de ses lignes et la possibilité d'éclairer et ventiler les espaces intérieurs de la façon la plus opportune. Elle offre un minimum d'encombrement de la structure pour un gain de volume intérieur maximum.

Les coques sont des poutres minces profilées en V ou en Y précontraintes fabriquées en hauteur de 0.70 m et 1 m.

La coupole courbe fait la jonction harmonieuse entre les coques, soutenant les plaques nervurées d'imperméabilisation et d'isolation.

La coupole Shed couvre l'espace entre deux coques réalisant une ouverture en fenêtre haute de 1 m. La superficie plane des plaques est en correspondance avec la superficie plane de la coque, réalisant ainsi un shed d'encombrement minimum où la lumière pénètre sans aucun obstacle structural.

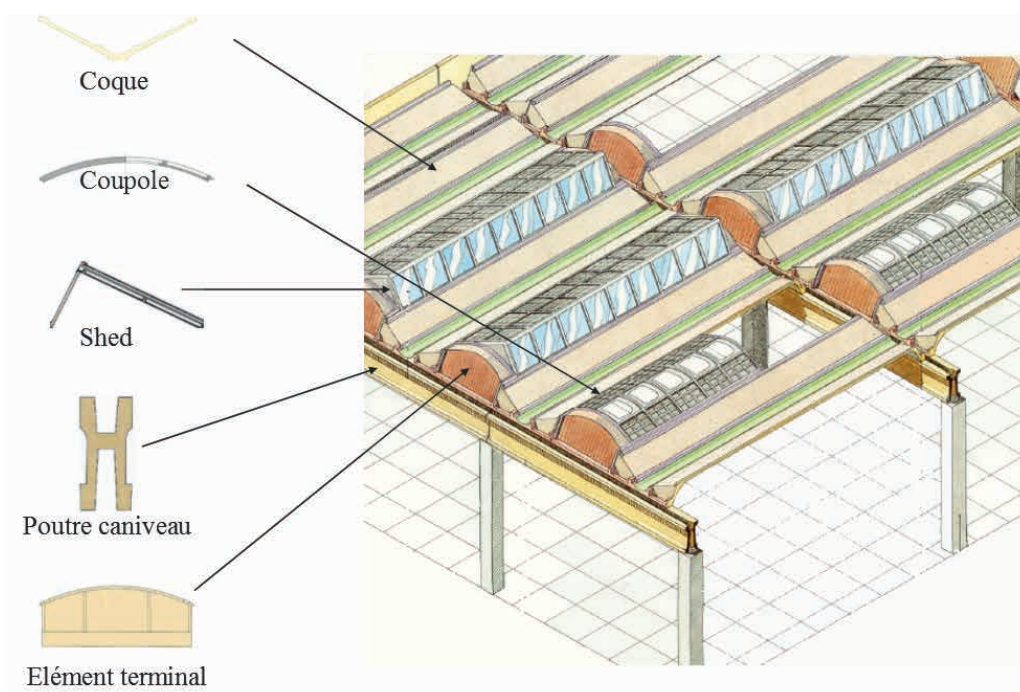

Avantages

Les avantages de la couverture béton :

Flexibilité (300 m² et plus sans poteau)

Extension facilitée

Esthétisme

Isolation thermique et acoustique

Rapidité de conception

Rapidité de mise en œuvre

Stabilité au feu

Image de marque, bâtiment vitrine

Coûts d'entretien réduits

Primes d'assurances réduites



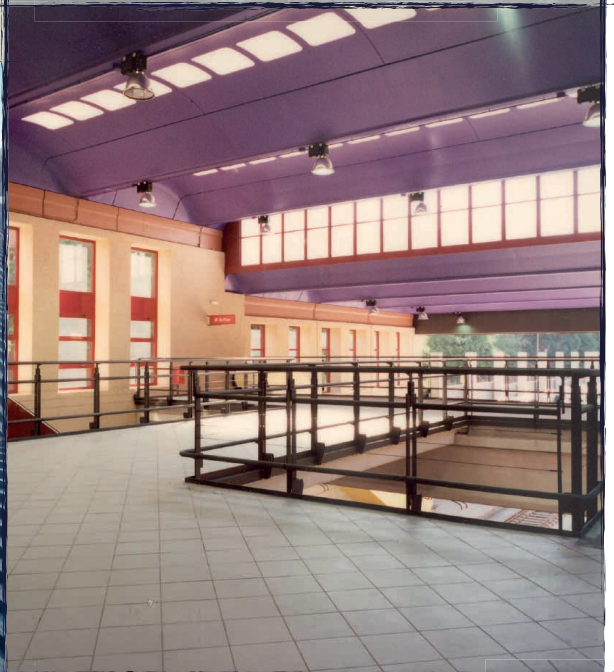
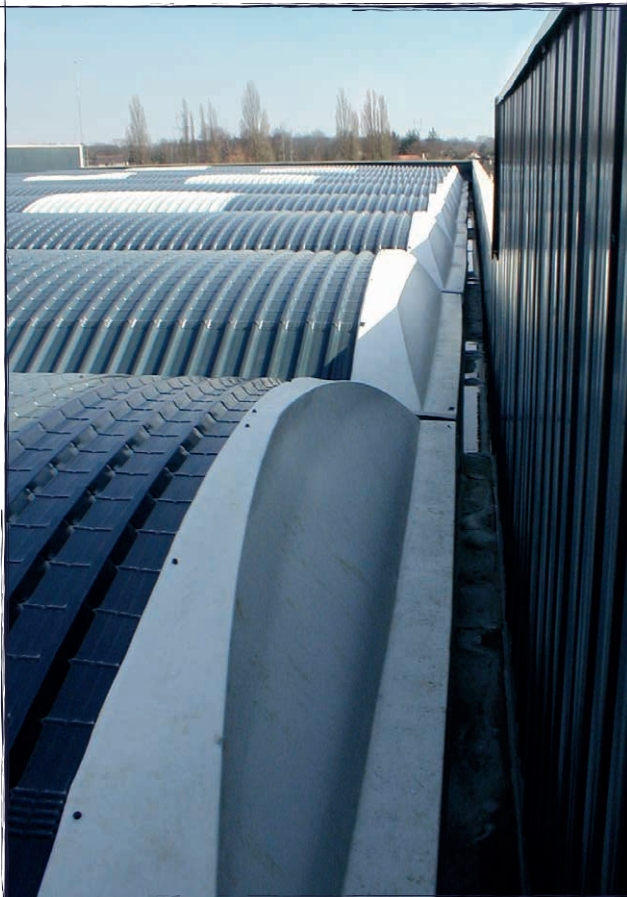

PANNEAUX BÉTON



PANNEAUX BÉTON CF

Le panneau béton est soit plein soit à isolation intégrée. Posés horizontalement ou verticalement, en applique ou en feuillure, **EUROBÉTON FRANCE** vous propose une large gamme de panneaux. Ils pourront répondre à vos besoins en matière d'isolation, de résistance au feu, de finition de parement (couleur et aspect). À noter que les panneaux peuvent être utilisés comme panneaux non porteurs ou porteurs (procédé sous avis technique).

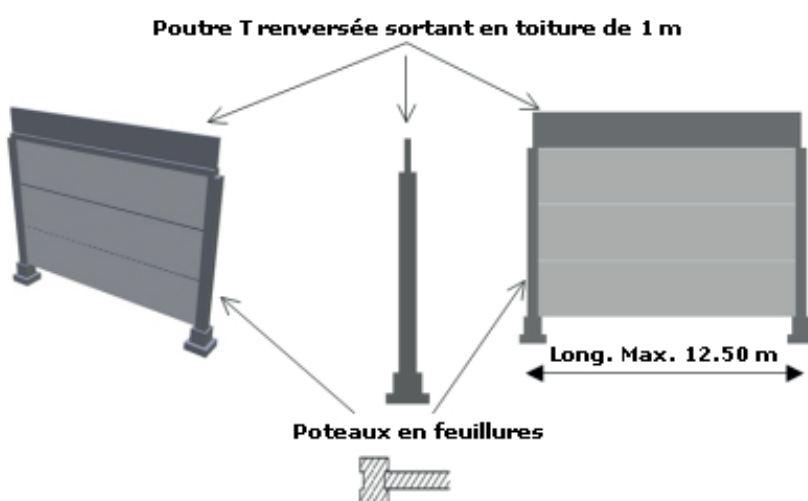
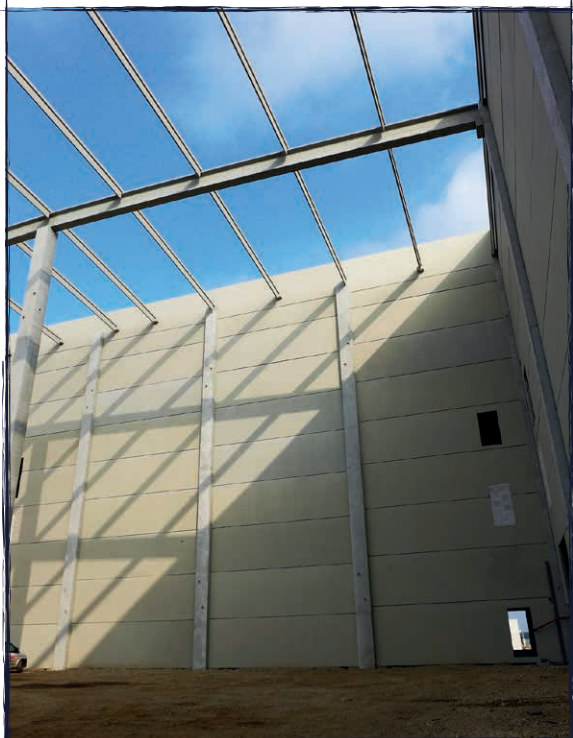

Les panneaux séparatifs

Le mur séparatif coupe-feu est destiné à séparer deux bâtiments ou deux parties d'une même construction de telle sorte que tout incendie se déclarant d'un côté du mur ne puisse pas se propager de l'autre côté. Ces ouvrages doivent également s'opposer au passage des fumées.

La conception du mur séparatif coupe-feu doit être telle que, même si l'une des parties séparées s'effondre, le mur reste en place pour continuer à jouer son rôle. Par leur grand format, ces éléments permettent un montage très rapide, avec un minimum de joints. Les panneaux séparatifs coupe-feu sont insérés entre les poteaux en béton préfabriqués (dans les feuillures). Un mur coupe-feu doit répondre aux dispositions de l'arrêté auquel le bâtiment fait référence.

A titre d'exemple, le mur coupe-feu d'un entrepôt de stockage doit avoir un degré minimal CF de 2 h et dépasser d'au moins 1 m la couverture au droit du franchissement en toiture (selon l'arrêté du 5 août 2002).

Le dépassement de toiture peut être réalisé selon les procédés suivants :

- Des poutres coupe-feu sont disposées en tête (en T renversé) sortant en toiture et permettant de franchir des portées allant jusqu'à 13 m.
- Le dernier panneau est broché sur les têtes des poteaux, dans le cas où le mur séparatif coupe-feu est parallèle aux pannes. Dans le cas des murs perpendiculaires aux pannes, le dernier panneau est muni de corbeaux ramasse-pannes permettant d'appuyer les pannes.

- Stabilité au feu : ½ h à 4 heures
- Epaisseur du panneau : 12, 14, 16, 20 cm
- Longueur maxi : de 8.00 à 14.00 m
- Largeur standard : 2.50 m
- Autres dimensionnements envisageables
- Surface des panneaux traitée de façons diverses (désactivée, peinte, etc.)
- Liaison des panneaux : tenon mortaise
- Intégration des portes sectionnelles sans jambage, ni linteau
- Joints coupe-feu verticaux et horizontaux
- Suppression de poteaux et fondations intermédiaires
- Suppression des longrines (panneaux posés sur fûts)
- Rapidité de montage

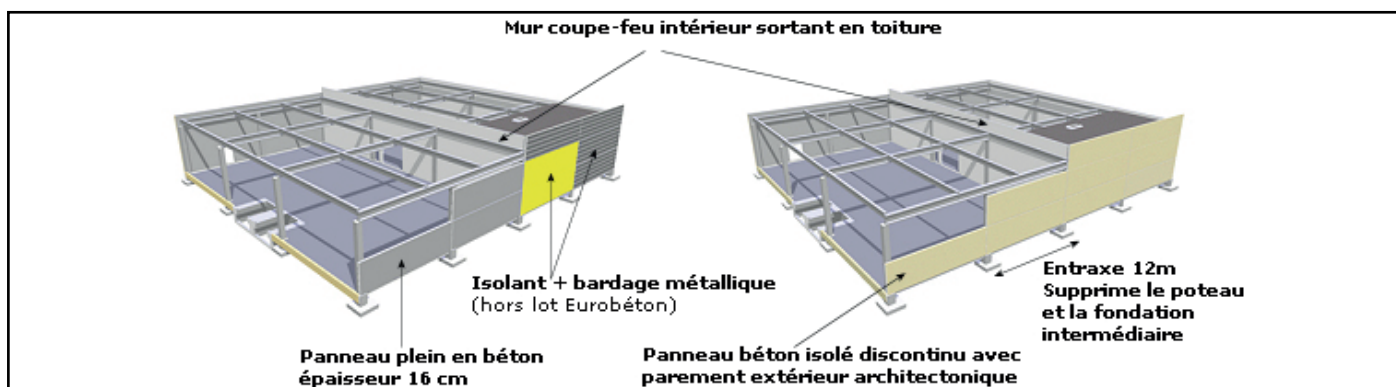

Les panneaux écrans thermiques

Il s'agit de panneaux pleins disposés en façade.

À la différence des panneaux séparatifs, ils peuvent être disposés horizontalement ou verticalement, tout en offrant la possibilité d'y réaliser des ouvertures de différentes formes et dimensions en fonction des besoins spécifiques de chaque ouvrage.

Ils sont disposés en applique avec un large choix de finitions de parements. S'il est prévu un bardage rapporté par l'extérieur avec ou sans isolation, ils peuvent être mis en œuvre dans les poteaux en feuillures comme pour les murs séparatifs.

- Ecran thermique : ½ h à 4 heures
- Epaisseur du panneau : 16 cm plein, 20 cm isolé discontinu
- Longueur maxi : 12.50 m, largeur standard : 2.50 m
- Autres dimensionnements envisageables
- Surface des panneaux traitée de façons diverses. (désactivée, peinte, etc.)
- Liaison des panneaux : tenon mortaise
- Intégration des portes sectionnelles sans jambage, ni linteau
- Joints étanches verticaux et horizontaux
- Suppression de poteaux et fondations intermédiaires
- Suppression des longrines (panneaux posés sur fûts)
- Rapidité de montage
- Gain de 40 à 50 % sur le foncier

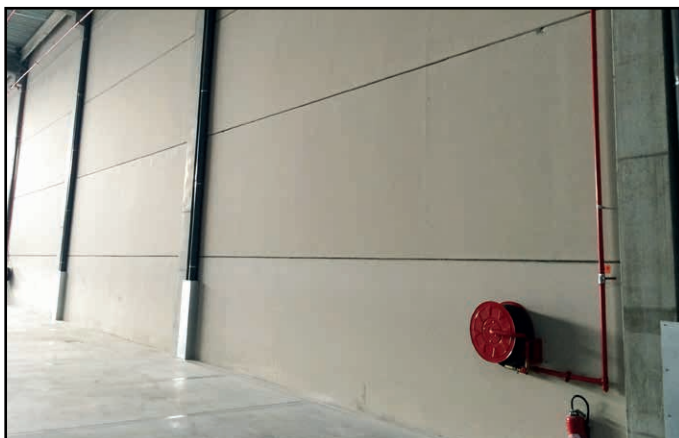

Le système BARDAL

Le système BARDAL est composé de panneaux de bardage horizontaux et verticaux, avec différentes épaisseurs, différents types d'isolation et plusieurs possibilités de finition de surface. Grâce à ses caractéristiques fonctionnelles et économiques, il répond aux exigences des différents bâtiments.

Ces produits sont certifiés par des avis techniques du C.S.T.B.

Nous disposons, si nécessaire, d'une liberté absolue de dimensionnement dans les limites de prestation de chaque composant.



Le système BARDAL > Les panneaux allégés

Les panneaux à isolation discontinue sont constitués à l'intérieur d'une couche de polystyrène afin d'obtenir une meilleure isolation thermique et un gain de poids.

Ils sont isolés à 90% de leur surface et sont entourés de bandes latérales en béton. Le niveau d'isolation dépend de l'épaisseur et du type d'isolant utilisé.

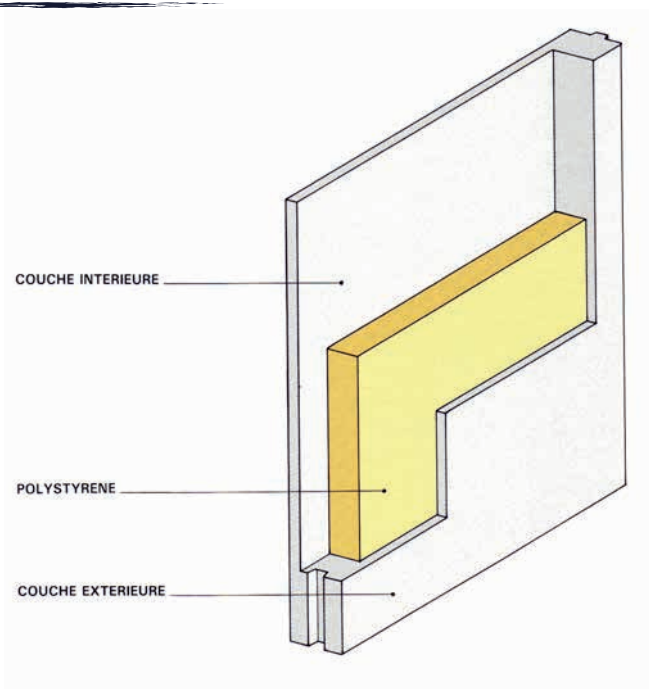

Le système BARDAL > Les panneaux béton à isolation intégrée (PB2I)

Pour ce type de panneaux, la couche isolante couvre toute la surface, éliminant ainsi tous les ponts thermiques. Outre cette partie isolante continue, 80 % du panneau est couvert par une couche supplémentaire de matériau léger contribuant grandement au degré d'isolation.

Epaisseur du panneau : 24 à 45 cm
(RT 2012 et plus)

Largeur standard : 2.50 m

Hors-série : variable jusqu'à 4 mètres

Longueur des panneaux :

- Max 14 m pour un panneau à isolation continue en position verticale ou horizontale (surface maximum de 40 m²)

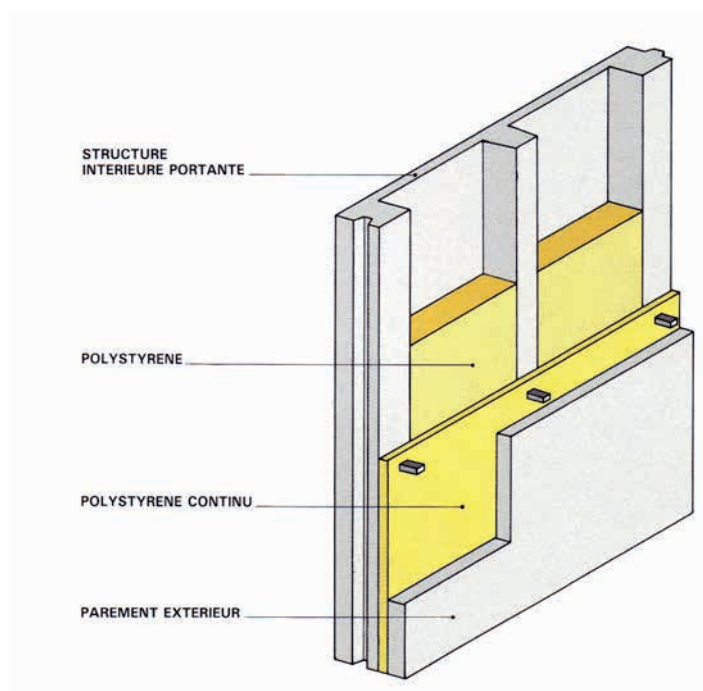

Avantages

Isolation thermique

Anti effraction - antichocs

Extension facilitée

Esthétisme

Parement

Isolation acoustique

Réservation pour huisseries

Rapidité de conception

Rapidité de mise en œuvre

Bâtiment vitrine - Image de marque



L'architecture

L'expression du béton

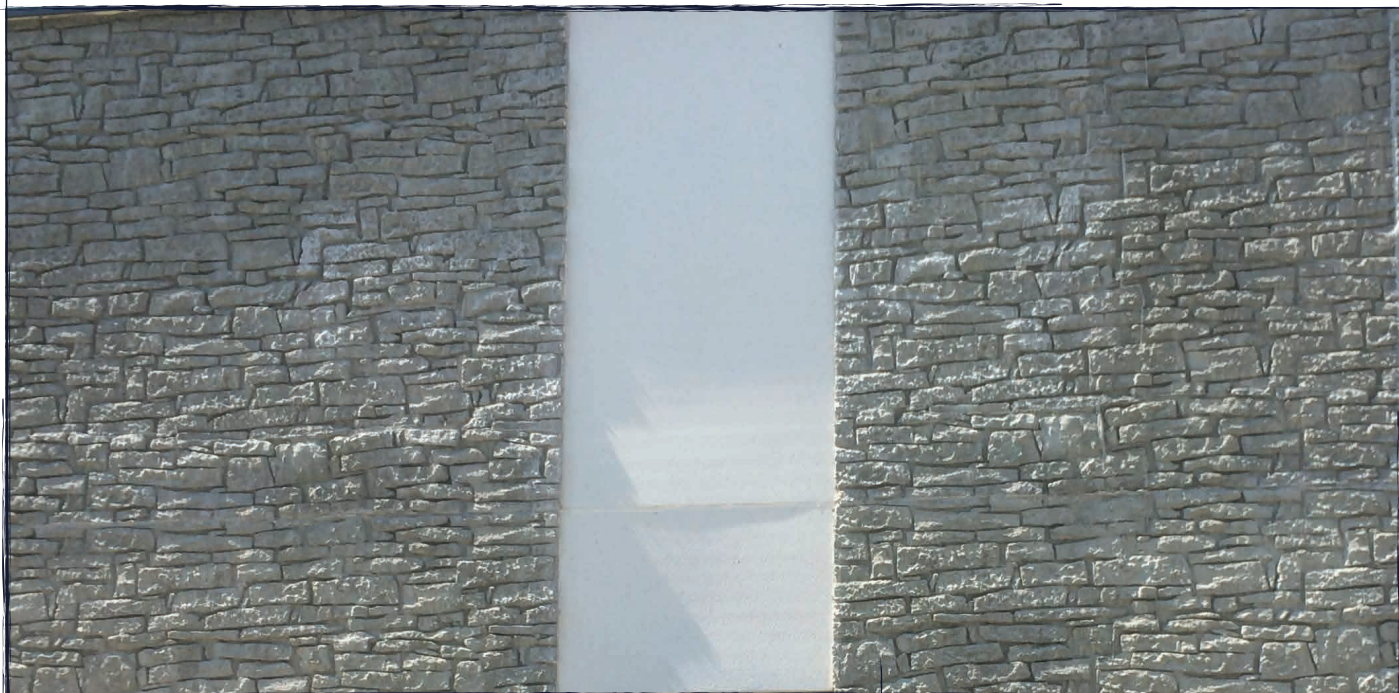

L'architecture > Les éléments architecturaux en béton

Durables et dans le respect de l'environnement, ils traduisent en volumes esthétiques la pensée de l'architecte.



L'architecture > Les finitions

Des finitions soignées qui créent la différence :

Parements bouchardés, sablés, brossés, polis, lisses, patinés, lasurés, matricés.

Variété des formes, des parements et des couleurs :

Plus de 50 types de compositions.

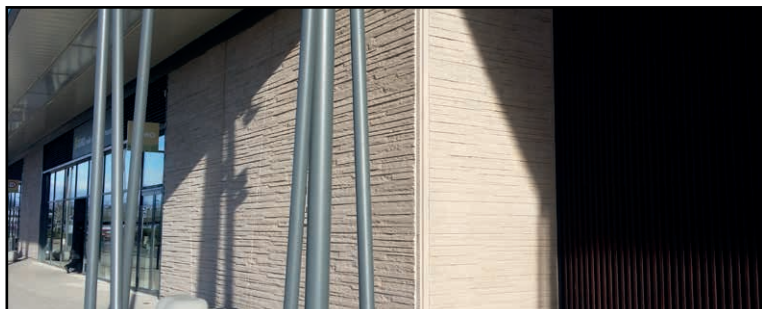

L'architecture > Caractéristiques

- Grandes dimensions : jusqu'à 14 m.
- Panneaux pleins, isolés, répondant aux exigences de la RT 2012 et plus.
- La forme des éléments architecturaux dépend du moule dans lequel on coule le béton.
- La forme est obtenue au moyen de moules : bois, métal, résine.

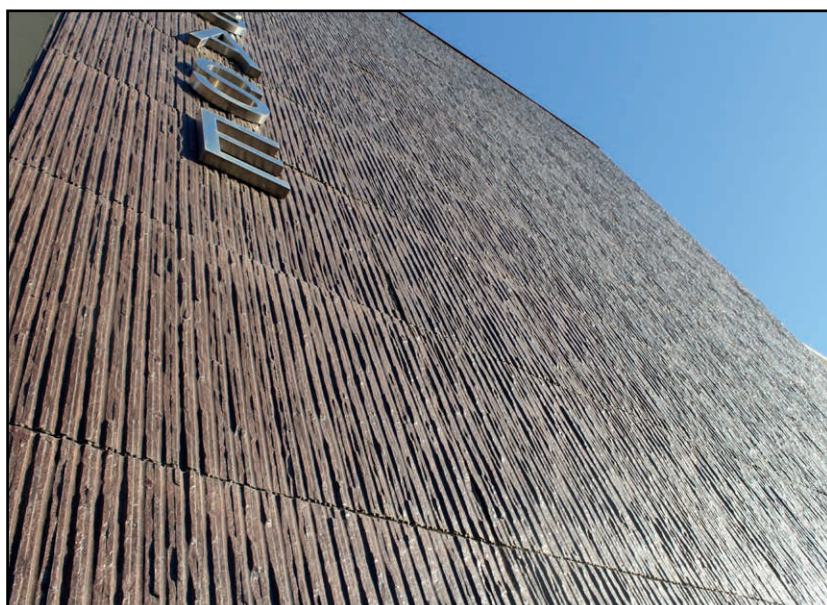

Avantages

Les avantages de l'architecture :

Anti effraction

Antichocs

Extension facilitée

Esthétisme

Parement

Isolation thermique et acoustique

Réservation pour huisseries

Rapidité de conception

Rapidité de mise en œuvre

Stabilité au feu

Bâtiment vitrine - Image de marque



Les longrines

Elles sont produites dans des hauteurs de 60 cm en standard.

Les appuis peuvent être grugés.

Elles sont brochées sur les fondations et supportent les panneaux béton.

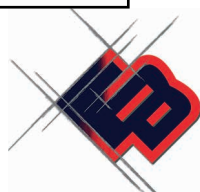
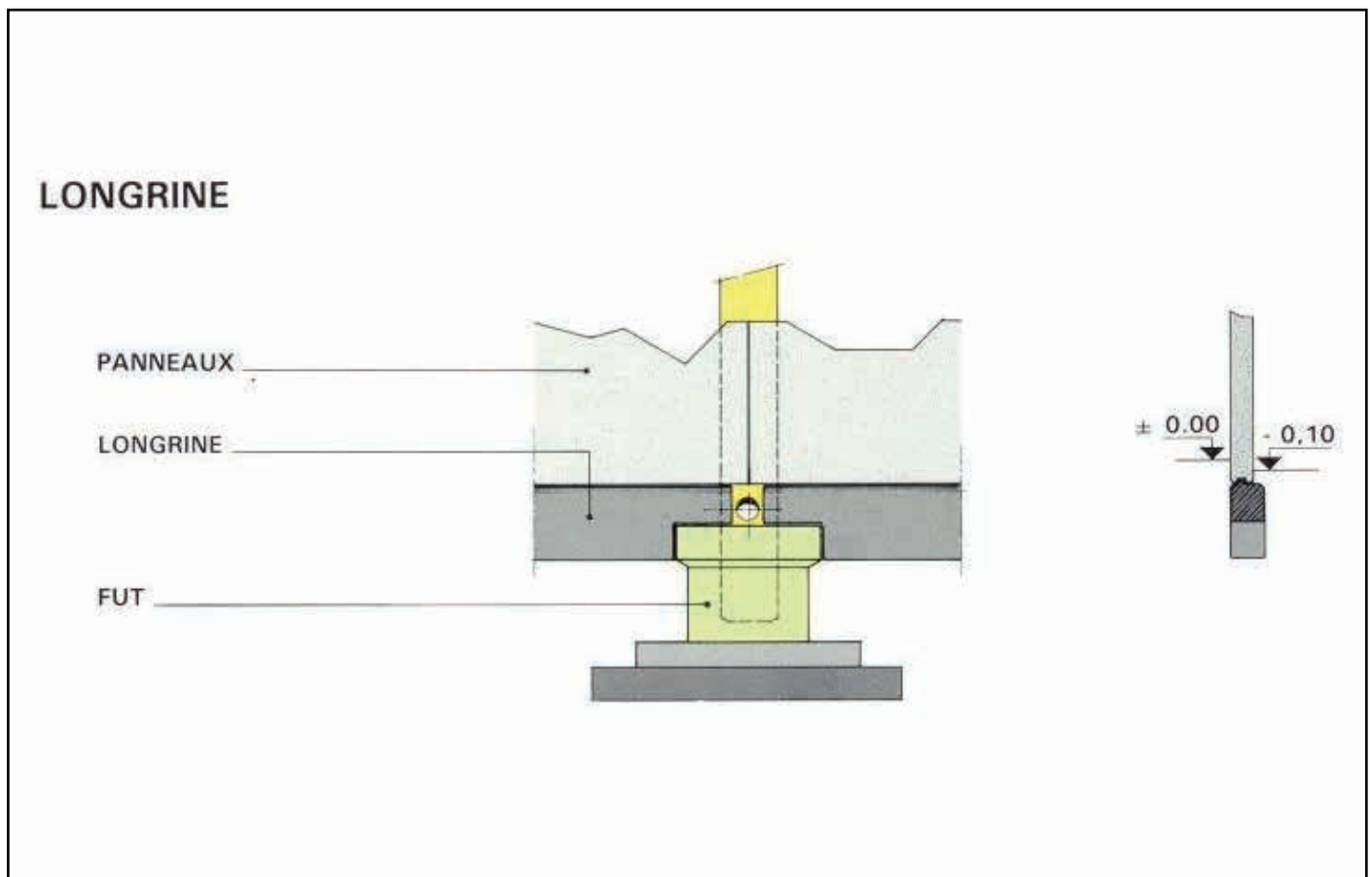
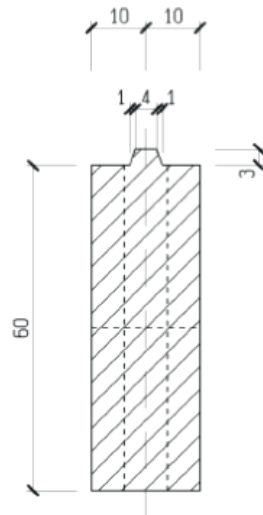





T RANSPORT- M ONTAGE



Le transport est effectué par nos soins

Depuis 25 ans, **Eurobéton France** a développé de réels partenariats avec des sociétés de transport compétentes pour assurer nos services de livraison en convois normaux ou exceptionnels et capables de répondre à tous nos plans de charges.

Le service transport gère pour nos clients toutes les demandes d'autorisations administratives. En coordination avec le client et le service travaux, il planifie les livraisons afin de respecter les délais de montage.

Sur toute la France, le service transport envoie nos produits dans le respect de la réglementation, de la sécurité et de la qualité.

Le chargement et les livraisons

Sur le site de Saint-Siméon-de-Bressieux, l'entreprise dispose de 2.2 Ha d'espace de stockage équipés de ponts roulants à fortes capacités de levage.

Cet espace permet à l'entreprise d'anticiper :

- Les phasages particuliers des entreprises
- Le regroupement de pièces en fonction de leur forme et de leur poids
- La gestion du first in - first out
- Le choix des remorques : plateau extensible ou chevalet
- La circulation de camions



MONTAGE

Le Service Travaux assure le montage de bâtiments en éléments préfabriqués béton, de toutes dimensions, quelles qu'en soient la complexité et la taille.

Eurobéton France est la seule entreprise de préfabrication à assurer le montage de ses structures. Le service travaux prend la main sur les projets de nos clients dès la signature du marché afin de garantir la qualité, le délai, la sécurité et le respect des règles environnementales.

S'appuyant sur le savoir-faire et l'expertise de ses conducteurs de travaux, ses chefs d'équipe, ses compagnons et un grutier, le service travaux donne à nos clients l'assurance d'un travail bien fait et d'un interlocuteur unique.

Depuis juillet 2015, le service travaux a mis en place une charte « Livraison zéro réserve ». Tout au long du chantier, le conducteur de travaux assure une communication permanente sur les éventuelles réserves et mobilise l'ensemble des intervenants de la construction, afin de livrer nos opérations sans réserve.

Pour cela, l'entreprise a formé 4 compagnons aux travaux de finition : gros œuvre, maçonnerie, plâtrerie et peinture.

Montage exécuté par notre Service Travaux

- Organisation de la logistique en fonction du planning Tout Corps d'Etat
- Réception des pièces sur le chantier
- Contrôle des pièces
- Manutention des éléments sur le chantier
- Stockage intermédiaire sur le chantier
- Montage des éléments
- Clavetage et fixation de la structure
- Autocontrôle
- Mise en place des sécurités collectives





COUVERTURE ETANCHÉITÉ BARDAGE



COUVERTURE ETANCHÉITÉ BARDAGE

L'activité couverture bardage, créée en 2001 pour répondre aux demandes en clos et couvert de nos clients, vous propose une prestation complète pour la réalisation de bâtiments logistiques, tertiaires et industriels.

Forts de nos quinze années d'expérience dans les métiers de la couverture et du bardage, ainsi que de la parfaite connaissance des produits en béton préfabriqué que composent les charpentes Eurobéton, nous assurons une prestation complète et clé en main, des études à la réception de votre bâtiment.

Toitures bitumées isolées sur bac acier, toitures étanchées sur terrasses béton, bac sec de couverture, toutes les variantes techniques sont traitées.

Notre grande connaissance des bâtiments en charpente béton industriels et logistiques, de grandes surfaces, acquise au fil des ouvrages réalisés, nous assure une reconnaissance auprès des professionnels locaux et nationaux du bâtiment.

Cette expertise s'étend au bardage. Nous vous proposons tous les types de bardage possibles sous avis technique : bardages translucides, bardages en panneaux composites (TRESPA, ETERNIT, etc.) ainsi que bardages en vêtements sur panneaux préfabriqués en béton.

Le bureau d'études étant le même que celui pour les éléments béton préfabriqués, la synthèse entre les lots charpente et couverture/bardage est assurée naturellement.

Nos références majeures en couverture bardage :



OUR PEOPLE MAKE THE DIFFERENCE

KATOEN NATIE

REXAM

Bowlingstar*





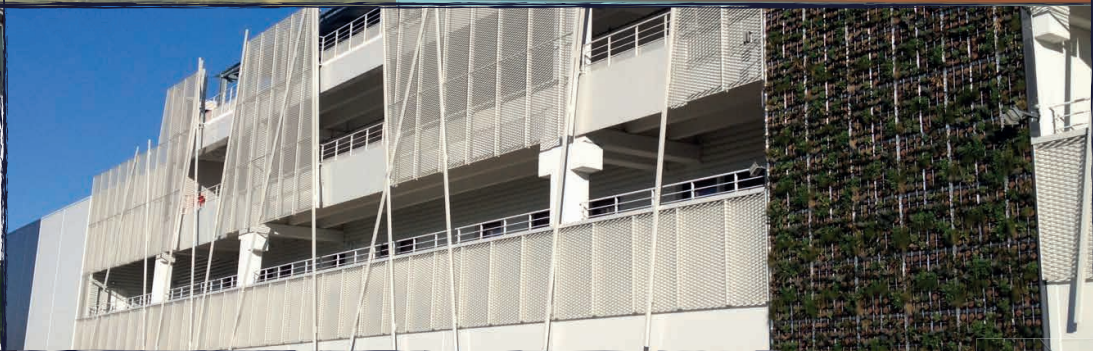

BÂTIMENT CLÉ EN MAIN



BÂTIMENT CLÉ EN MAIN

Concepteur - Constructeur :

Notre offre se différencie des autres par le fait que nous fabriquons dans nos usines l'ensemble des composants industrialisés que nous mettrons ensuite en place sur vos projets.

Vous êtes en relation directe avec un industriel figurant parmi les leaders du marché de la charpente béton mais aussi spécialisé et reconnu dans la fabrication de bétons architectoniques (façades, etc.). Qu'ils soient de faible ou de grande envergure, nous savons nous adapter à vos projets, au cas par cas, en les optimisant à vos côtés.

Depuis plus de quinze ans, nous :

- Concevons et construisons des **bâtiments clés en main**.
- Optimisons et construisons en **entreprise générale**.
- Respectons et construisons la **qualité environnementale**.

Nous avons à notre actif de nombreuses réalisations sur l'ensemble du territoire qui prouvent notre savoir-faire et sa reconnaissance.

Notre service commercial est à la disposition de nos clients pour traduire les programmes fonctionnels en bâtiments bétons adaptés à leurs besoins.

Le clos couvert :

Là encore, dès l'origine, soit il y a plus de 20 ans, nous avons complété notre offre de simple fabricant - poseur de composants béton (structure, façades, plancher) par une offre plus globale intégrant l'enveloppe du bâtiment et la couverture.

Pour cela, nous ne nous sommes pas contentés de sous-traiter ces prestations mais avons intégré au sein de notre groupe des filiales spécialisées à cet effet avec leurs propres moyens et équipes.

Nous vous proposons donc aujourd'hui d'être votre interlocuteur unique afin de supprimer toutes les interfaces entre les divers lots et d'éviter ainsi toute mauvaise surprise, que ce soit en termes économiques, qualitatifs, ou de respect des délais.

Le Tout Corps d'Etat :

Depuis fin 2015 et face à la demande croissante de nos clients, **Eurobéton France** développe, principalement en PACA, un service de réhabilitation et construction Tout Corps d'Etat.

Grâce à nos collaborateurs expérimentés, l'entreprise propose un service complet allant de l'assistance maître d'ouvrage à l'exécution de travaux Tout Corps d'Etat en second œuvre.

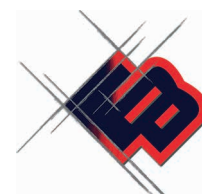



CONTACT

> EUROBÉTON FRANCE - Siège social :

Parc d'activités Le Rival
38870 ST SIMÉON DE BRESSIEUX

Tél 04 74 20 41 42
Fax 04 74 20 42 43

> Agence PACA :

Parc d'activités de la Verdière 1
13880 VELAUX

Tél 04 42 74 71 12
Fax 04 42 74 76 07

Votre contact :

contact@eurobeton.fr - WWW.EUROBETON.FR

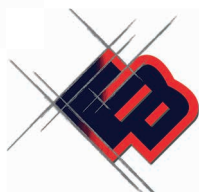
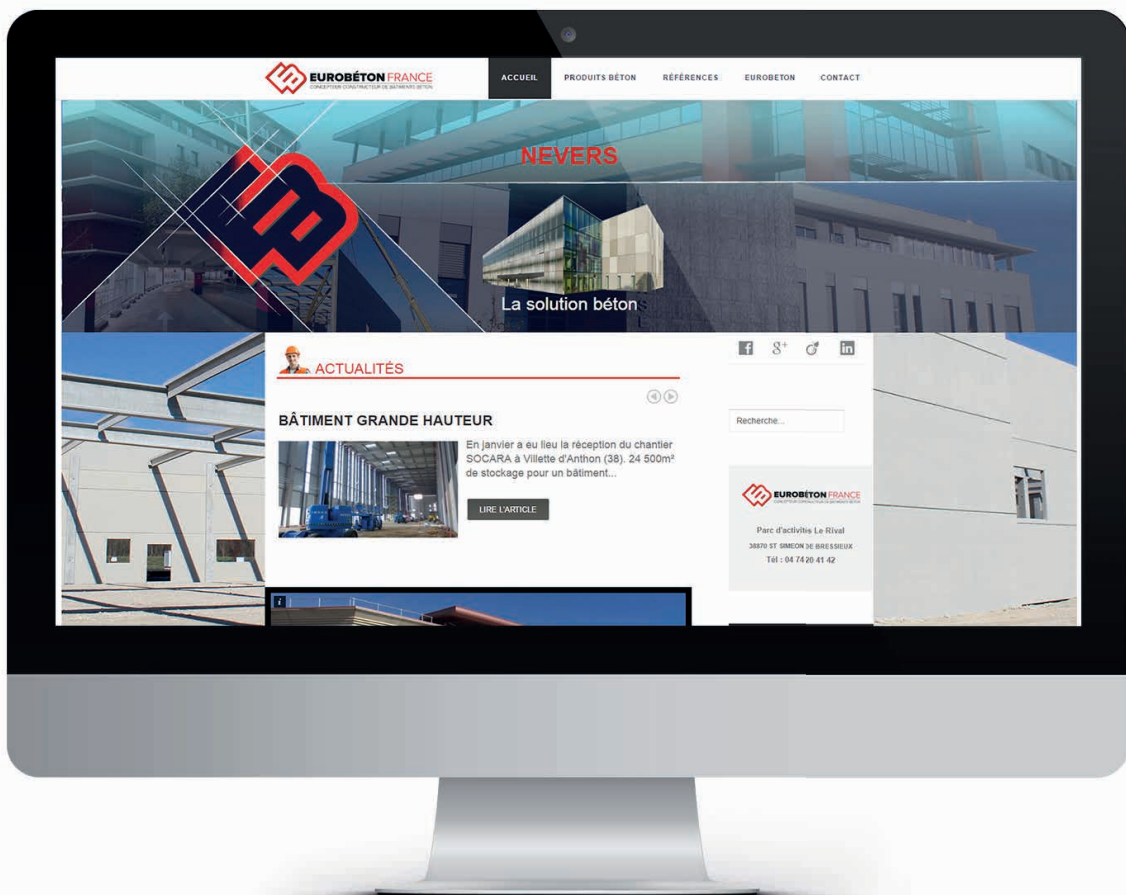



IKEA

Willi Bortz

